



Dell Precision™ R5400 Servis Kılavuzu

[Sorun Giderme](#)
[Bilgisayarınızda Çalışmaya Başlamadan Önce](#)
[Ön Bölüm](#)
[Bilgisayar Kapağı](#)
[Optik Sürücü](#)
[Sabit Sürücüler](#)
[Güc Kaynağı](#)
[Kontrol Paneli Düzeneği](#)
[Hoparlör](#)
[Orta Destek Dirseği](#)
[Soğutma Örtüsü](#)
[Soğutma Fanları](#)

[Güc Dağıtım Birimi](#)
[Genişleme Kartı Kafesleri](#)
[Genişleme Kartları](#)
[Genişleme Kartı Yükseltici Kartı](#)
[Uzaktan Erişim Ana Makine Kartı \(İsteğe Bağlı\)](#)
[Sistem Belleği](#)
[İşlemciler](#)
[Pil](#)
[Sistem Kartı](#)
[Bilgi Bulma](#)
[Yardım Alma](#)

Not, Uyarı ve Dikkat İşaretleri

-  **NOT:** Not, bilgisayarınızdan daha fazla yararlanabilmenize yardımcı olan önemli bilgiler verir.
-  **UYARI:** UYARI, donanımda meydana gelebilecek olası hasarı ya da veri kaybını belirtir ve size, bu sorunu nasıl önleyeceğinizi anlatır.
-  **DİKKAT:** DİKKAT, meydana gelebilecek olası maddi hasar, kişisel yaralanma veya ölüm tehlikesi anlamına gelir.

Bir Dell™ n Serisi bilgisayar satın aldıysanız, bu belgede yer alan Microsoft® Windows® işletim sistemi başvuruları geçerli değildir.

Bu belgedeki bilgiler önceden bildirilmeksizin değiştirilebilir. © 2008 Dell Inc. Tüm hakları saklıdır.

Dell Inc.'in yazılı izni olmadan bu materyallerin herhangi bir şekilde çoğaltılması kesinlikle yasaktır.

Bu metinde kullanılan ticari markalar: *Dell, DELL* logosu, *Inspiron, Dell Precision, DellConnect, Dimension, OptiPlex, Latitude, PowerEdge, PowerVault, PowerApp, Dell OpenManage* ve *YOURS IS HERE* logosu, Dell Inc.'nin ticari markalarıdır; *Bluetooth, Bluetooth SIG Inc.*'nin kayıtlı ticari markasıdır ve Dell tarafından lisansla tabi olarak kullanılmaktadır; *Microsoft, Windows* ve *Windows Vista* ile *Windows Başlat düğmesi* logosu, Microsoft Corporation'un Amerika Birleşik Devletleri ve/veya diğer ülkelerdeki ticari markaları ya da kayıtlı ticari markalarıdır.

Bu belgede, marka ve adların sahiplerine ya da ürünlerine atıfta bulunmak için başka ticari marka ve ticari adlar kullanılabilir. Dell Inc. kendine ait olanların dışındaki ticari markalar ve ticari isimlerle ilgili hiçbir mülkiyet hakkı olmadığını beyan eder.

Model WMTE01

Haziran 2008 Sayı A00

Pil

Dell Precision™ R5400 Servis Kılavuzu

[Pil Değiştirme](#)

⚠ DİKKAT: Sadece eğitimli servis teknisyenleri bilgisayarın kapağını açabilir ve bilgisayarın içindeki bileşenlere erişebilirler. Bilgisayarın içinde çalışmaya başlamadan önce, bilgisayar ile birlikte gelen güvenlik bilgilerini okuyun. Ek güvenlik en iyi uygulama bilgileri için www.dell.com/regulatory_compliance adresindeki Regulatory Compliance (Yasal Uygunluk) Ana Sayfasına bakın.

Bilgisayar pili 3.0-V'lik, yuvarlak pildir.

Pil Değiştirme

⚠ DİKKAT: Yeni bir pil yanlış takılırsa patlama tehlikesi vardır. Pili yalnızca üretici tarafından önerilen tipte ya da dengi ile değiştirin. Kullanılan pilleri üreticinin yönergelerine uygun olarak atın. Daha fazla bilgi için, bilgisayarınız ile birlikte gönderilen güvenlik bilgilerine bakın.

1. [Bilgisayarınızda Çalışmaya Başlamadan Önce](#) bölümünde anlatılan işlemleri yapın.

⚠ UYARI: Pili soketinden çıkarmak için keskin olmayan bir nesne kullanıyorsanız, bu nesnenin sistem kartına temas etmemesine dikkat edin. Pili kanırtarak çıkartmadan önce nesnenin pil ve yuva arasına girmiş olduğundan emin olun. Aksi takdirde soketi kanırtarak ya da sistem kartındaki devre izlerini kırarak sistem kartına zarar verebilirsiniz.

⚠ UYARI: Pil konnektörünün zarar görmemesi için, pili takarken ya da çıkarırken, konnektörü desteklemeniz gerekir.

2. Pili çıkarın.

- Konnektörü pozitif tarafından bastırarak, pil konnektörünü destekleyin.
- Pil konnektörünü desteklerken, pili konnektörün pozitif tarafına doğru bastırın ve konnektörün negatif tarafındaki sabitleme çıkıntısından çekip çıkarın.

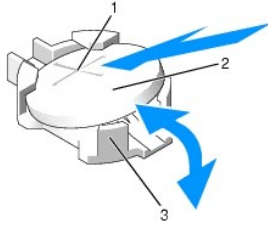

1	pil konnektörünün pozitif tarafı	2	pil
3	pil konnektörünün negatif tarafı		

⚠ UYARI: Pil konnektörünün zarar görmemesi için, pili takarken ya da çıkarırken, konnektörü desteklemeniz gerekir.

3. Yeni pili takın.

- Konnektörü pozitif tarafından bastırarak, pil konnektörünü destekleyin.
- "+" işareti yukarı bakacak şekilde pili tutun ve konnektörün pozitif tarafındaki sabitleme çıkıntılarının altına kaydırın.
- Yerine oturana kadar, pili konnektöre doğru bastırın.

4. Bilgisayarın kapağını takın (bkz. [Kapağı Takma](#)).

5. Bilgisayarın fişini prize takın ve takılı olan çevre birimleri de dahil olmak üzere bilgisayarı açın.

6. Pilin düzgün çalıştığını doğrulamak için sistem kurulum programına girin (sistem kurulum programına erişme ve programı kullanma hakkında bilgi için [Dell Teknoloji Kılavuzu](#)'na bakın).

7. Sistem kurulum programının **Saat** ve **Tarih** alanlarına doğru saat ve tarihi girin.

8. Sistem kurulum programından çıkın.

9. Yeni takılan pili test etmek için bilgisayarın kapatın ve fişini prizden çıkararak, en az bir saat bekleyin.

10. Bir saat sonra bilgisayarın fişini prize takın ve bilgisayarı açın.

11. Sistem kurulum programına girin ve tarih ve saat hala yanlışsa, teknik yardım alma ile ilgili yönergeler için, bkz. [Dell'e Başvurma](#).

[İçindekiler Sayfasına Geri Dön](#)

[İçindekiler Sayfasına Geri Dön](#)

Bilgisayarınızda Çalışmaya Başlamadan Önce

Dell Precision™ R5400 Servis Kılavuzu

- [Önerilen Araçlar](#)
- [Güvenliğiniz için Bilmeniz Gerekenler](#)

⚠ DİKKAT: Sadece eğitimli servis teknisyenleri bilgisayarın kapağını açabilir ve bilgisayarın içindeki bileşenlere erişebilirler. Bilgisayarın içinde çalışmaya başlamadan önce, bilgisayar ile birlikte gelen güvenlik bilgilerini okuyun. Ek güvenlik en iyi uygulama bilgileri için www.dell.com/regulatory_compliance adresindeki Regulatory Compliance (Yasal Uygunluk) Ana Sayfasına bakın.

Bu belgede bilgisayarınızdaki bileşenlerin takılması ya da çıkarılması için prosedürler anlatılmaktadır. Aksi belirtilmedikçe, her bir prosedür şunların yerine getirildiğini varsaymaktadır:

1. Bu bölümdeki adımları gerçekleştirmiş olmanız.
1. Bilgisayarınızla birlikte gelen güvenlik bilgilerini okumuş olmanız.
1. Bir bileşeni yerine takarken, ilk başta takılı olan bileşeni çıkarmış olmanız.

📌 NOT: Bilgisayarınızın ve belirli bileşenlerin rengi bu belgede gösterilenden farklı olabilir.

Önerilen Araçlar

Bu belgedeki yordamlar için aşağıdaki araçlar gerekir:

1. Küçük düz uçlu tornavida
1. Phillips tornavida
1. Küçük plastik çizici
1. Flash BIOS güncelleştirme (support.dell.com adresindeki Dell Destek web sitesine bakın)

Güvenliğiniz için Bilmeniz Gerekenler

Bilgisayarınızı olası zararlardan korumak ve kendi kişisel güvenliğinizi sağlamak için aşağıdaki güvenlik ilkelerini kullanın.

⚠ DİKKAT: Bu bölümdeki yordamları gerçekleştirmeye başlamadan önce, bilgisayarınızla birlikte gelen güvenlik bilgilerini izleyin. Ek güvenlik en iyi uygulama bilgileri için www.dell.com/regulatory_compliance adresindeki Regulatory Compliance (Yasal Uygunluk) Ana Sayfasına bakın.

- **⚠ UYARI:** Yalnızca yetkili bir servis teknisyeni bilgisayarınızda onarım yapmalıdır. Sadece eğitimli servis teknisyenleri bilgisayarın kapağını açabilir ve bilgisayarın içindeki bileşenlere erişebilirler. Dell tarafından yetkilendirilmemiş servislerden kaynaklanan zararlar garantinizin kapsamında değildir.
- **⚠ UYARI:** Elektrostatik boşalımı önlemek için, bir bilek topraklama kayışı kullanarak ya da bilgisayarın arkasındaki konnektör gibi boyanmamış metal yüzeylere sık sık dokunarak kendinizi topraklayın.
- **⚠ UYARI:** Bileşenleri ve kartları itina ile kullanın. Bileşenlere veya kartların üzerindeki temas noktalarına dokunmayın. Kartları uç kısımdan veya metal montaj kenarından tutun. İşlemci gibi bileşenleri pinlerinden değil kenarlarından tutun.
- **⚠ UYARI:** Bir kabloyu çıkarırken kablunun kendisini değil, kablo konnektörünü ya da gerilme önleyici halkasını tutup çekin. Kilitleme tırnaklı kablo konnektörleri için konnektörü serbest bırakmak üzere kilitleme tırnakları üzerine içeriye doğru bastırın. Kabloyu takarken konnektöre ve/veya pinlerine hasar vermemek için konnektörlerin doğru yönde ve hizada olduklarından emin olun.

1. Bilgisayarınızı kapatın.

1. *Microsoft Windows Vista®*'da, **Başlat** düğmesini, ok simgesini ve sonra bilgisayarınızı kapatmak için **Kapat** seçeneğini tıklatın.
1. *Microsoft® Windows® XP*'de, **Başlat** → **Bilgisayarı Kapat** → **Kapat** seçeneğini tıklatın.

📌 NOT: Bilgisayarın kapalı olduğundan ve bir güç yönetimi modunda olmadığından emin olun. İşletim sistemini kullanarak bilgisayarınızı kapatamazsanız, güç düğmesini 6 saniye boyunca basılı tutun.

2. Bilgisayarınızı ve tüm bağlı aygıtları elektrik prizlerinden çıkarın.

⚠ UYARI: Ağ kablosunu çıkarmak için, kabloyu önce bilgisayarınızdan, sonra da ağ duvar prizinden çekin.

3. Tüm ağ kablolarını bilgisayardan ayırın.

4. Söz konusu ise, bilgisayarın raftan çıkarın (yönergeler için *Raf Montaj Kılavuzu*'na bakın).

⚠ DİKKAT: Elektrik çarpmalarına karşı korunmak için, kapağı çıkarmadan önce bilgisayarınızın fişini elektrik prizinden çekin.

5. Takılıysa, ön bölümü sökün (bkz. [Ön Bölümü Çıkarma](#)).

6. Bilgisayarın kapağını çıkarın (bkz. [Kapağı Çıkarma](#)).

⚠ **UYARI:** Bilgisayarınızın içindeki herhangi bir şeye dokunmadan önce, bilgisayarınızın arkasındaki metal kısım gibi boyanmamış bir metal yüzeye dokunarak kendinizi topraklayın. Çalışırken, iç bileşenlere zarar verebilecek statik elektriği boşaltmak için, boyanmamış bir metal yüzeye belirli aralıklarla dokunun.

7. Bilgisayarın içinde işiniz bitince, bilgisayarın kapağı ile ön bölümü geri takın ve bilgisayarınızın fişi ile çevre birimlerinin fişlerini önceden takılı oldukları prizlere takın.

[İçindekiler Sayfasına Geri Dön](#)

[İçindekiler Sayfasına Geri Dön](#)

Ön Bölüm

Dell Precision™ R5400 Servis Kılavuzu

- [Ön Bölümü Çıkarma](#)
- [Ön Bölümü Takma](#)

⚠ DİKKAT: Sadece eğitimli servis teknisyenleri bilgisayarın kapağını açabilir ve bilgisayarın içindeki bileşenlere erişebilirler. Bilgisayarın içinde çalışmaya başlamadan önce, bilgisayar ile birlikte gelen güvenlik bilgilerini okuyun. Ek güvenlik en iyi uygulama bilgileri için www.dell.com/regulatory_compliance adresindeki Regulatory Compliance (Yasal Uygunluk) Ana Sayfasına bakın.

Ön bölümdaki bir kilit güç düğmesi, optik sürücü, iki ön panel USB konektörü ve sabit disk(ler)e erişimi sınırlandırır. Ön panelde bulunan ve ön bölümden erişilebilen bir dizi ışık, bilgisayarın durumunu görüntüler.

Bilgisayar ön bölme monte edilmemiş şekilde gönderilir. Bu nedenle bilgisayar ilk kez kurulurken monte edilmelidir.

Ön Bölümü Çıkarma

1. Ön bölüm anahtarını kullanarak, ön bölmenin kilidini açın.
2. Ön bölümün sol tarafındaki çıkıntıya basın.
3. Ön bölmenin sağ ucunu serbest bırakmak için bölmenin sol ucunu bilgisayardan uzağa çevirin.
4. Bölmeyi bilgisayardan çekip çıkarın.

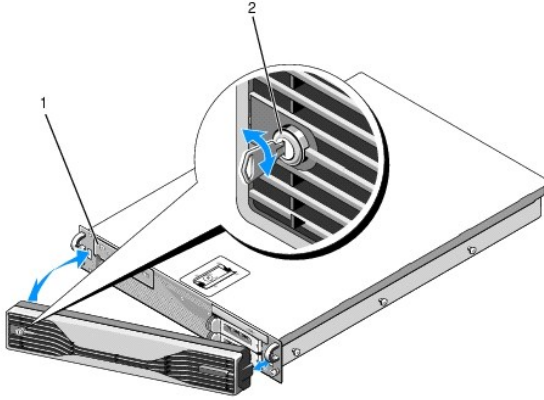

1	durum ışıkları	2	ön bölüm kilidi
---	----------------	---	-----------------

Ön Bölümü Takma

Ön bölümü takmak için, yukarıda anlatılan işlemleri tersten yapın.

⚠ NOT: Yeni bir bölme takıyorsanız, bölme anahtarları, nakliye sırasında muhafaza edildikleri bölme içerisine yerleştirilmiş olarak bulunabilirler.

[İçindekiler Sayfasına Geri Dön](#)

[İçindekiler Sayfasına Geri Dön](#)

Orta Destek Dirseği

Dell Precision™ R5400 Servis Kılavuzu

- [Orta Destek Dirseğini Çıkarma](#)
- [Orta Destek Dirseğini Takma](#)

⚠ DİKKAT: Sadece eğitimli servis teknisyenleri bilgisayarın kapağını açabilir ve bilgisayarın içindeki bileşenlere erişebilirler. Bilgisayarın içinde çalışmaya başlamadan önce, bilgisayar ile birlikte gelen güvenlik bilgilerini okuyun. Ek güvenlik en iyi uygulama bilgileri için www.dell.com/regulatory_compliance adresindeki Regulatory Compliance (Yasal Uygunluk) Ana Sayfasına bakın.

Orta Destek Dirseğini Çıkarma

1. [Bilgisayarınızda Çalışmaya Başlamadan Önce](#) bölümünde anlatılan işlemleri yapın.
2. Dirseğin her iki ucundaki mavi renkli açma mandallarını içe doğru bastırın ve dirseği bilgisayardan çıkarın.

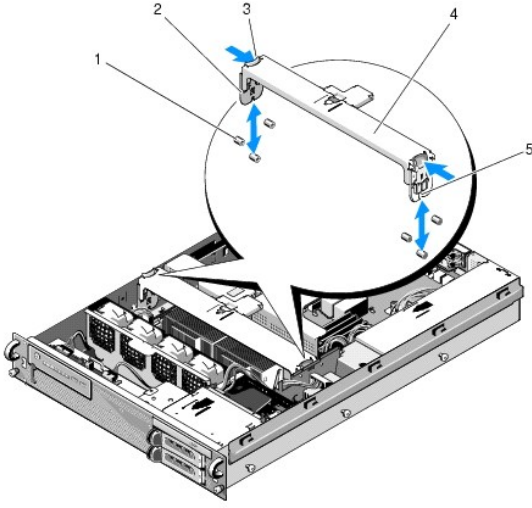

1	kılavuz pimleri (kasanın her iki yanında 6, 3)	2	dikey elemanlar (2)
	açma mandalları (2)	4	orta destek dirseği
5	diş (dirseğin her ucunda bir tane olmak üzere 2)		

Orta Destek Dirseğini Takma

1. Dikey elemanlar kılavuz pimlerine oturacak şekilde, dirseği hizalayın.
2. Yerine oturuncaya kadar dirseği kaydırın.

[İçindekiler Sayfasına Geri Dön](#)

[İçindekiler Sayfasına Geri Dön](#)

Genişleme Kartı Kafesleri

Dell Precision™ R5400 Servis Kılavuzu

- [Genişleme Kartı Kafesini Çıkarma](#)
- [Genişleme Kartı Kafesini Takma](#)

⚠ DİKKAT: Sadece eğitimli servis teknisyenleri bilgisayarın kapağını açabilir ve bilgisayarın içindeki bileşenlere erişebilirler. Bilgisayarın içinde çalışmaya başlamadan önce, bilgisayar ile birlikte gelen güvenlik bilgilerini okuyun. Ek güvenlik en iyi uygulama bilgileri için www.dell.com/regulatory_compliance adresindeki Regulatory Compliance (Yasal Uygunluk) Ana Sayfasına bakın.

Bilgisayarınızda iki genişleme kartı kafesi vardır ve bunlardan biri "dış", diğeri de "orta" etiketini taşımaktadır. Her bir kafesi çıkarma prosedürü ayrıdır.

Genişleme Kartı Kafesini Çıkarma

NOT: Genişleme kartı kafesini bilgisayardan çıkarmadan önce, tüm genişleme kartlarını genişleme kartı kafesinden çıkarmanız gerekir.

1. [Bilgisayarınızda Çalışmaya Başlamadan Önce](#) bölümünde anlatılan işlemleri yapın.
2. Genişleme kartı kafesindeki mavi renkli iki açma mandalını yukarı çekin.

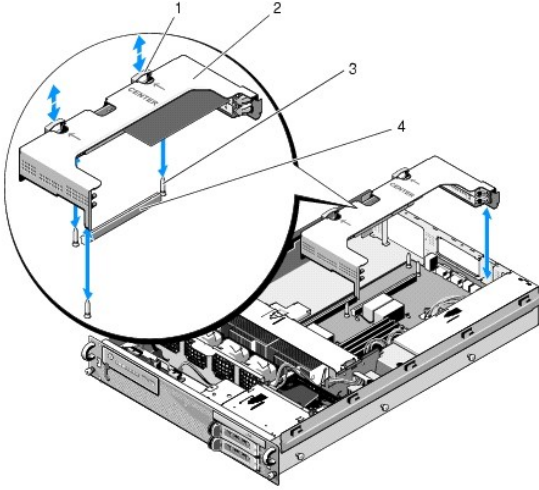

1 açma mandalları (2)	2 genişleme kartı kafesi
3 sistem kartındaki kılavuz destekleri (3)	4 sistem kartındaki yükseltici karti konnektörü

3. Kafesi yukarı kaldırın ama genişleme kartlarına takılı tüm kabloları sökmeden, kasadan tamamen çıkarmayın.
4. Kafeste takılı olan genişleme kartlarına bağlı tüm kabloları ayırın ve kafesi kasadan tamamen ayırın.

NOT: Sadece dış kafeste, kafesi tamamen kasadan çıkarırken, P5 ve/veya P6 etiketli güç konnektörlerini, kafesin bir ucundaki açıklıklara yönlendirin.

NOT: Güç kablolarını ayırmak için, kablo konnektöründeki ayırma çıkıntılarını sıkın. Doğrudan kabloları çekmeyin.

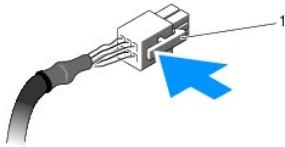

1 kablo konnektöründeki ayırma çıkıntısı		
--	--	--

Geniřleme Kartı Kafesini Takma

1. Kafeste takılı olan tüm geniřleme kartlarının kablolarını gerektiđi gibi geri takın.

 **NOT:** Takılı geniřleme kartları için gerekli olması halinde, P5 ve/veya P6 etiketli güç kablolarını içinden geçirmek için, dış geniřleme kartı kafesinin bir ucunda iki açıklık vardır.

2. Geniřleme kartı kafesinin her iki ucundaki kılavuzları, sistem kartının üzerindeki kılavuz destekleri ile hizalayın ve kafesi indirin.

 **NOT:** Ortadaki geniřleme kartında sistem kartındaki üç destek için üç kılavuz bulunur ve dış kart kafesinde de sistem kartındaki iki destek için sadece iki kılavuz vardır.

3. Yükseltici kartını sistem kartındaki yükseltici kartı konnektörüne oturtmak için kafesi aşağı doğru bastırın.

4. Kafesteki mavi renkli açma mandallarını aşağı doğru bastırın.

[İçindekiler Savfasına Geri Dön](#)

[İçindekiler Sayfasına Geri Dön](#)

Genişleme Kartları

Dell Precision™ R5400 Servis Kılavuzu

- [Genişleme Kartı Takma Yönergeleri](#)
- [Genişleme Kartı Takma](#)
- [Genişleme Kartını Çıkarma](#)

⚠ DİKKAT: Sadece eğitimli servis teknisyenleri bilgisayarın kapağını açabilir ve bilgisayarın içindeki bileşenlere erişebilirler. Bilgisayarın içinde çalışmaya başlamadan önce, bilgisayar ile birlikte gelen güvenlik bilgilerini okuyun. Ek güvenlik en iyi uygulama bilgileri için www.dell.com/regulatory_compliance adresindeki Regulatory Compliance (Yasal Uygunluk) Ana Sayfasına bakın.

Bilgisayar dış genişleme kartı kafesine takılı bir ya da iki PCI Express (PCIe) kart ile birlikte sunulur. Ortadaki genişleme kartı kafesinde iki yapılandırma seçeneği mevcuttur:

- 1 Bir adet PCIe ve bir adet PCI-X kartı
- 1 Bir adet PCI ve bir adet PCI-X kartı

Genişleme Kartı Takma Yönergeleri

- ❗ **NOT:** Genişleme kartı yuvaları takır çalıştır özellikli yuvalar değildir.
- ❗ **NOT:** Tüm genişleme kartı yuvaları tam uzunluktaki kartları destekler.
- ❗ **NOT:** Harici depolamayı yönetmek için bilgisayarınız iki adede kadar RAID genişleme kartını destekler.

Genişleme Kartı Takma

❗ **NOT:** Dış ve orta genişleme kartı kafelerine genişleme kartı takma prosedürleri aynıdır.

1. [Bilgisayarınızda Çalışmaya Başlamadan Önce](#) bölümünde anlatılan işlemleri yapın.
2. Genişleme kartını paketinden çıkarın ve montaj için hazırlayın.
Yönergeler için, kart ile birlikte gelen belgelere bakın.
3. Genişleme kartı kafesini çıkarın (bkz. [Genişleme Kartı Kafesini Çıkarma](#)).
4. Genişleme kartı mandalını açın ve dolgu braketini çıkarın.

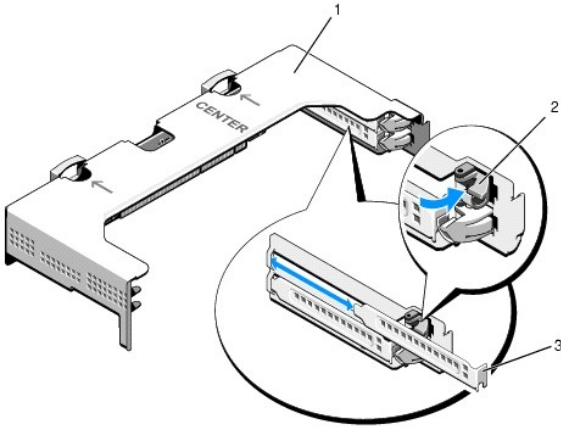

1	genişleme kartı kafesi	2	genişleme kartı mandalı
3	dolgu dirseği		

5. Genişleme kartını takın:
 - a. Genişleme kart tam uzunlukta bir kartsa, ön kenarını ön kart kılavuzu ile hizalayın.

- b. Kart kenarındaki konnektör, genişleme kartı yükseltici kartındaki genişleme kartı konnektörü ile aynı hizaya gelecek şekilde, genişleme kartını konumlandırın.
- c. Kart tamamen yerine oturana kadar, kartın kenarındaki konnektörü yavaşça genişleme kartı konnektörüne takın.
- d. Kart konnektöre oturunca, genişleme kartı mandalını kapatın.

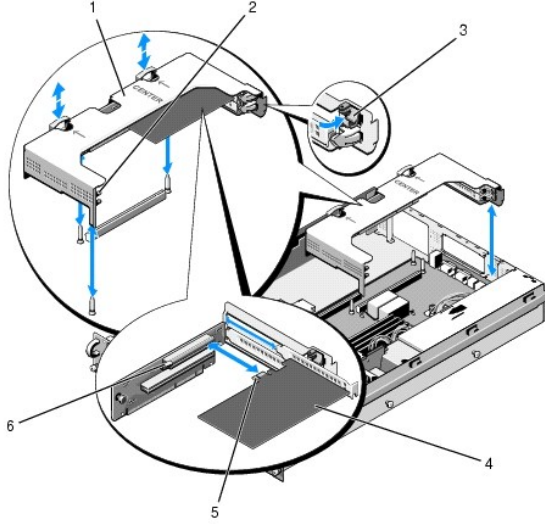

1	ortadaki genişleme kartı kafesi	2	ön kart kılavuzu
3	genişleme kartı mandalı	4	genişleme kartı
5	kart kenarındaki konnektör	6	yükseltici kartındaki genişleme kartı konnektörü

6. Takılı olan kartlar ile birlikte yeni kartın da genişleme kartı kablolarını takın.

Kartın kablo bağlantıları hakkında bilgi için kartla birlikte gönderilen belgelere bakın.

Genişleme Kartını Çıkarma

1. [Bilgisayarınızda Çalışmaya Başlamadan Önce](#) bölümünde anlatılan işlemleri yapın.
2. Genişleme kartı kafesini çıkarın (bkz. [Genişleme Kartı Kafesini Çıkarma](#)).
3. Genişleme kartını çıkarın:
 - a. Genişleme kartı mandalını açın.
 - b. Genişleme kartını üst köşelerinden tutun ve genişleme kartı konnektöründen çıkarın.
4. Kartı kalıcı olarak çıkarıyorsanız, boş genişleme yuvasının ağızına metal bir doldurma braketini takın ve genişleme kartı mandalını kapatın.

NOT: Bilgisayarın Federal İletişim Komisyonu (FCC) sertifikasının geçerliliğini koruması için boş bir genişleme yuvasına doldurma braketini takmanız gerekir. Braketler toz ve kiri bilgisayardan uzak tutar ve bilgisayarın düzgün bir şekilde soğutulmasına ve bilgisayarın içindeki hava akışına yardımcı olur.

[İçindekiler Sayfasına Geri Dön](#)

Bilgisayar Kapağı

Dell Precision™ R5400 Servis Kılavuzu

- [Kapağı Çıkarma](#)
- [Kapağı Takma](#)

⚠ DİKKAT: Sadece eğitimli servis teknisyenleri bilgisayarın kapağını açabilir ve bilgisayarın içindeki bileşenlere erişebilirler. Bilgisayarın içerisinde çalışmaya başlamadan önce, bilgisayar ile birlikte gelen güvenlik bilgilerini okuyun. Ek güvenlik en iyi uygulama bilgileri için www.dell.com/regulatory_compliance adresindeki Regulatory Compliance (Yasal Uygunluk) Ana Sayfasına bakın.

Kapağı Çıkarma

1. Bilgisayarı ve bağlı çevre birimlerini kapatın ve bilgisayarın fişini prizden çekin ve çevre birimi bağlantılarını çıkarın.
2. Takılıysa, ön bölümü sökün (bkz. [Ön Bölümü Çıkarma](#)).
3. Bilgisayar kapağını çıkarmak için, mandal açma kolunu saatin aksi yönünde çevirerek, açık konuma getirin.
4. Bilgisayarın üzerindeki mandalı kaldırın.

⚠ NOT: Sız mandalı kaldırdığınızda, kapak da hafifçe bilgisayarın arkasına doğru kayar.

5. Kapağı her iki yanından tutun ve dikkatle kaldırarak, kasadan uzaklaştırın.

Kapağı Takma

1. Kapaktaki mandalı kaldırın.
2. Kapağı bilgisayarın üzerine yerleştirin ve kasadaki J kancalarından kurtulup bilgisayar kasası ile aynı hizaya gelmesi için kapağı hafifçe arkaya doğru kaydırın.
3. Kapağı kapalı konuma yükseltmek için mandalı bastırın.
4. Kapağı sabitlemek için mandal açma kilidini saat yönünde çevirin.
5. Ön bölümü takın (bkz. [Ön Bölümü Takma](#)).

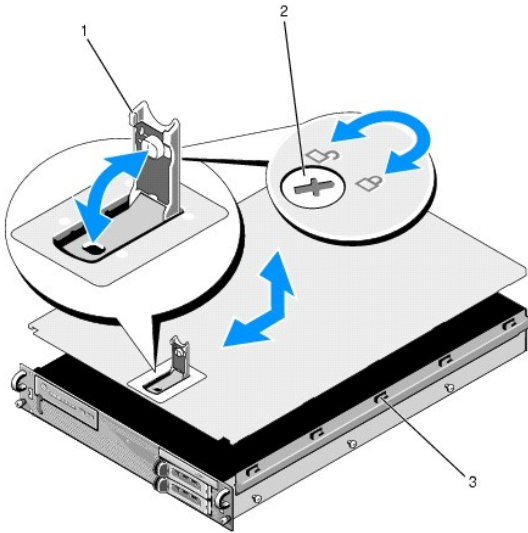

1	mandal	2	mandal açma kilidi
3	J hizalama kancaları		

[İçindekiler Sayfasına Geri Dön](#)

Kontrol Paneli Düzeneği

Dell Precision™ R5400 Servis Kılavuzu

- [Kontrol Paneli Düzeneğini Çıkarma](#)
- [Kontrol Paneli Düzeneğini Geri Takma](#)

Kontrol Paneli Düzeneğini Çıkarma

⚠ DİKKAT: Sadece eğitimli servis teknisyenleri bilgisayarın kapağını açabilir ve bilgisayarın içindeki bileşenlere erişebilirler. Bilgisayarın içinde çalışmaya başlamadan önce, bilgisayar ile birlikte gelen güvenlik bilgilerini okuyun. Ek güvenlik en iyi uygulama bilgileri için www.dell.com/regulatory_compliance adresindeki Regulatory Compliance (Yasal Uygunluk) Ana Sayfasına bakın.

1. [Bilgisayarınızda Çalışmaya Başlamadan Önce](#) bölümünde anlatılan işlemleri yapın.
2. Kontrol paneli kablosunu kontrol paneli kartından çıkarın.

⚠ UYARI: Kabloya zarar vermemek için, konektörü ayırırken kabloyu değil, konektörü çekin.

- a. Kablo konektörlerinin uçlarındaki plastik çıkıntıları sıkın.
 - b. Konektörü yavaşça çekerek, soketten ayırın.
- c. Hoparlör kablosunu kontrol paneli kartından çıkarın.
 - d. Ön USB konektör kablosunu kontrol paneli kartından çıkarın.
 - e. Kontrol paneli düzeneğini bilgisayar kasasına sabitleyen vidayı sökün.
 - f. Düzeneği geriyeye doğru kaydırmak için metal kolu tutun ve düzeneği kasadan kaldırın.

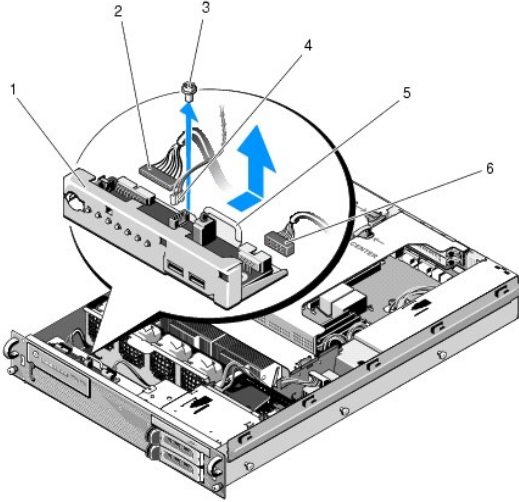

1	kontrol paneli düzeneği	2	kontrol paneli kablosu
3	kontrol paneli düzeneği sabitleme vidası	4	hoparlör kablosu
5	metal kol	6	ön USB konektör kablosu

Kontrol Paneli Düzeneğini Geri Takma

1. Kontrol paneli düzeneğini bilgisayar kasasına yerleştirin, vida delikleri hizalanana ve güç düğmesi ön panel açıklığına oturana kadar öne doğru kaydırın ve sabitleme vidasını takın.
2. Ön USB konektör kablosunu kontrol paneli kartına takın.

3. Kontrol paneli kablosunu kontrol paneli kartına takın.

4. Hoparlör kablosunu kontrol paneli kartına takın.

[İçindekiler Sayfasına Geri Dön](#)

[İçindekiler Sayfasına Geri Dön](#)

Soğutma Fanları

Dell Precision™ R5400 Servis Kılavuzu

- [Bir Fan Çiftini Çıkarma](#)
- [Soğutma Fanı Çiftini Takma](#)

⚠ DİKKAT: Sadece eğitimli servis teknisyenleri bilgisayarın kapağını açabilir ve bilgisayarın içindeki bileşenlere erişebilirler. Bilgisayarın içinde çalışmaya başlamadan önce, bilgisayar ile birlikte gelen güvenlik bilgilerini okuyun. Ek güvenlik en iyi uygulama bilgileri için www.dell.com/regulatory_compliance adresindeki Regulatory Compliance (Yasal Uygunluk) Ana Sayfasına bakın.

Bilgisayarda dört adet soğutma fanı bulunur. Fanlar çiftler halindedir ve fanlar çıkarılırken, bir defada iki fan çıkarılmalıdır. İlk çift Fan 1 ve 2, ikinci çift ise Fan 3 ve 4'tür.

Bir Fan Çiftini Çıkarma

1. [Bilgisayarınızda Çalışmaya Başlamadan Önce](#) bölümünde anlatılan işlemleri yapın.
2. Sökülebilir fan braketini kasadan çıkarın ve kenara koyun.

NOT: Fanlar çiftler halinde çıkarılmalıdır.

3. Fanlardan birini bilgisayarın ön bölümüne doğru yatay olarak kaydırın ve fanın köşelerini köşe pim desteklerinden kurtarmak için yavaşça aşağı yukarı sallayın.
4. Çiftteki diğer fanı da aynı şekilde kaydırarak, pin desteklerinden kurtarın.
5. İlgili fan kablosu konnektörlerini sistem kartından ayırın ve fan çiftini kasadan çıkarın.

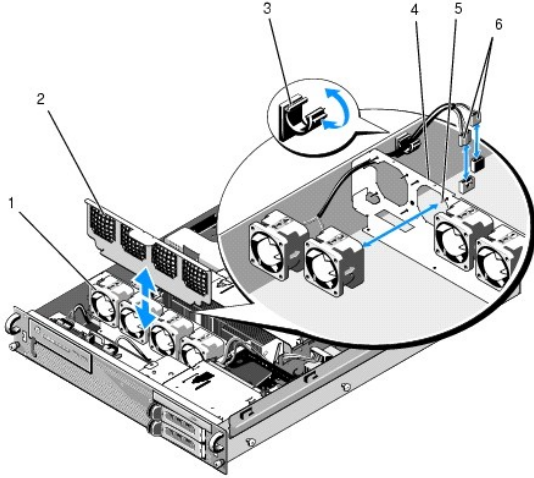

1 fanlar (4)	2 fan braketleri (sökülebilir)
3 kablo klipsi	4 fan braketleri (sabit)
5 köşe destek pimleri (fan başına 4)	6 sistem kartına takılan fan kabloları

Soğutma Fanı Çiftini Takma

1. Çiftteki her bir fanı, dört köşede bulunan destek pimlerinin üzerine kaydırın.

NOT: Fan numarası etiketlerinin yukarı baktığından emin olun.



2. Fan kablosu çiftini, fanların arka tarafındaki fan braketinin (sabit) üst tarafındaki ilgili köşe yuvasından geçirin ve kablo konnektörlerini sistem kartına geri takın.

3. Sökülebilir fan braketini kasadaki fan sırasının ön tarafına doğru kaydırın.

[İçindekiler Sayfasına Geri Dön](#)

Bilgi Bulma

Dell Precision™ R5400 Servis Kılavuzu

-  **NOT:** Bazı özellikler ve ortamlar isteğe bağlı olabilir ve bilgisayarınızla birlikte gönderilmemiş olabilir. Bazı özellikler ve ortamlar bazı ülkelerde bulunmayabilir.
-  **NOT:** Bilgisayarınızla birlikte daha fazla bilgi gelebilir.

Belge/Ortam/Etiket	İçindekiler
Servis Etiketi/Hızlı Servis Kodu Service Tag/Express Service Code (Servis Etiketi/Hızlı Servis Kodu) bilgisayarınızdadır.	<ul style="list-style-type: none">1 support.dell.com adresini kullandığınızda veya teknik desteği aradığınızda bilgisayarınızı tanımlamak için Servis Etiketi numarasını kullanın.1 Teknik desteği aradığınızda çağrınızı yönlendirmek için Hızlı Servis Kodu numarasını girin. <p>NOT: Service Tag/Express Service Code (Servis Etiketi/Hızlı Servis Kodu) bilgisayarınızdadır.</p>
Drivers and Utilities CD'si Drivers and Utilities CD'si bilgisayarınızla birlikte verilebilen CD veya DVD'dir.	<ul style="list-style-type: none">1 Bilgisayarım için bir tanı programı1 Bilgisayarınızın sürücüleri <p>NOT: Sürücü ve belge güncelleştirmeleri support.dell.com web sitesinde bulunabilir.</p> <ul style="list-style-type: none">1 Desktop System Software (DSS)1 Benioku dosyaları <p>NOT: Bilgisayarınızdaki teknik değişiklikler hakkında son güncelleştirmeleri veya teknisyenlere veya deneyimli kullanıcılara yönelik gelişmiş teknik başvuru malzemelerini sağlamak için CD'nizde Benioku dosyaları bulunabilir.</p>
Operating System (İşletim Sistemi) Ortamı Operating System ortamı, bilgisayarınızla birlikte gelmiş olabilecek bir CD veya DVD'dir.	İşletim sisteminizi yeniden yüklerseniz
Güvenlik, Mevzuat, Garanti ve Destek Belgeleri Bu bilgiler, bilgisayarınızla birlikte sağlanmış olabilir. Düzenlemeler hakkında daha fazla bilgi için, www.dell.com/regulatory_compliance adresinde bulunan Düzenlemelere Uygunluk Ana Sayfasını ziyaret edin.	<ul style="list-style-type: none">1 Garanti bilgileri1 Hükümler ve Koşullar (yalnızca ABD)1 Güvenlik yönergeleri1 Düzenleyici bilgiler1 Ergonomi bilgileri1 Son Kullanıcı Lisans Sözleşmesi
Servis El Kitabı Bilgisayarınızın <i>Service Manual</i> ı (Servis Elkitabı) support.dell.com adresinde bulunabilir.	<ul style="list-style-type: none">1 Parçaları nasıl çıkartabilirim ve değiştirebilirim?1 Bilgisayar ayarlarını nasıl yapılandırabilirim?1 Sorunları nasıl giderebilirim ve çözebilirim?
Dell Technology Guide Dell Technology Guide (Dell Teknoloji Kılavuzu) support.dell.com adresinde bulunabilir.	<ul style="list-style-type: none">1 İşletim sisteminiz hakkında1 Aygıtları kullanma ve bakımını yapma1 RAID, Internet, Bluetooth® kablosuz teknolojisi, e-posta, ağ gibi teknolojileri anlama
Microsoft® Windows® Lisans Etiketi Microsoft Windows Lisansınız bilgisayarınızdadır.	<ul style="list-style-type: none">1 İşletim sistemi ürün anahtarınızı sağlar.

[İçindekiler Sayfasına Geri Dön](#)

Sabit Sürücüler

Dell Precision™ R5400 Servis Kılavuzu

- [Sabit Sürücüyü Değiştirme](#)
- [İkinci Bir Sabit Sürücü Takma](#)

⚠ DİKKAT: Sadece eğitimli servis teknisyenleri bilgisayarın kapağını açabilir ve bilgisayarın içindeki bileşenlere erişebilirler. Bilgisayarın içinde çalışmaya başlamadan önce, bilgisayar ile birlikte gelen güvenlik bilgilerini okuyun. Ek güvenlik en iyi uygulama bilgileri için www.dell.com/regulatory_compliance adresindeki Regulatory Compliance (Yasal Uygunluk) Ana Sayfasına bakın.

Bilgisayarınız iki adede kadar 3.5 inç SATA sabit disk sürücü barındırabilir. Sabit disk güç kabloları bir güç kablosu düzeneği ile sistem kartına takılır.

Sabit diskler sabit disk yuvalarına monte edilen özel sürücü taşıyıcılara monte edilir.

SATA sabit disklerini bölmek ve biçimlendirmek için işletim sisteminizle birlikte gönderilenlerden farklı programlar kullanmanız gerekebilir.

⚠ **UYARI:** Sürücü biçimlendirilirken, bilgisayarı kapatmayın ya da yeniden başlatmayın. Böyle bir şey yapılması, disk sürücünün arızalanmasına neden olabilir.

Yüksek kapasiteli bir sabit diski biçimlendirirken, biçimlendirme işleminin tamamlanması için bekleyin. Bu sürücülerin biçimlendirilmesinin uzun sürmesi normaldir. Örneğin 9 GB'lık bir sabit diskin biçimlendirilmesi, 2,5 saate kadar sürebilir.

Sabit Sürücüyü Değiştirme

⚠ **UYARI:** Bilgisayarınızdaki sürücüler sistem açıkken takılıp çıkarılamaz. Bir sabit diski çıkarmadan önce, bilgisayarı kapattığınızdan ve güç kablosunu prizden çektiğinizden emin olun.

1. [Bilgisayarınızda Çalışmaya Başlamadan Önce](#) bölümünde anlatılan işlemleri yapın.
2. Sabit disk taşıyıcısını sabit disk yuvasından çıkarın:
 - a. Sabit disk taşıyıcısının kapağındaki ayırma mandalını sıkın ve döndürerek açın.
 - b. Taşıyıcıyı yuvadan dışarı kaydırmak için kapağı çekin.

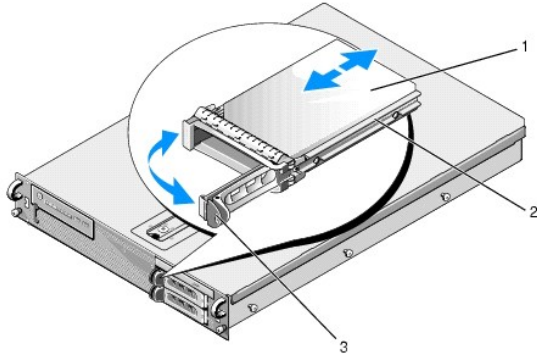

1	sabit sürücü	2	sürücü taşıyıcısı
3	serbest bırakma mandalı		

3. Taşıyıcının yan raylarındaki dört vidayı sökün ve sabit diski taşıyıcıdan ayırın.
4. Yedek sabit disk sürücüyü taşıyıcıya takın:
 - a. Sürücü konnektörlerine taşıyıcının arkasından erişilebildiğinden emin olarak, sürücüyü taşıyıcıya yerleştirin.
 - b. Sabit diskteki vida deliklerini, sabit disk taşıyıcısındaki deliklerle aynı hizaya getirin.
 - c. Disk sürücüyü taşıyıcıya sabitlemek için dört vidayı takın.

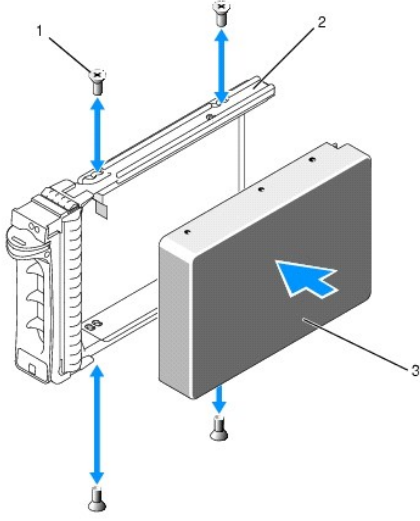

1	vidalar (4)	2	sürücü taşıyıcısı
3	sabit sürücü		

5. Taşıyıcı yuvanın arka bölümüne temas edinceye kadar, sabit disk taşıyıcısını sürücü yuvasına takın.
6. Sürücüyü yerine oturtmak için kolu kapatın.

İkinci Bir Sabit Sürücü Takma

NOT: İkinci sürücü taşıyıcısına bir sabit disk takılabilmesi için kasadaki sürücü kafesinin yanındaki haznede dört vida bulunmaktadır. Bununla birlikte, kolaylık sağlamak adına, sürücü taşıyıcısının iç tarafında kurulum yönergelerini anlatan resimler bulunmaktadır.

1. [Bilgisayarınızda Çalışmaya Başlamadan Önce](#) bölümünde anlatılan işlemleri yapın.
2. Boş sabit disk taşıyıcısını sabit disk yuvasından çıkarın:
 - a. Sabit disk taşıyıcısının kapağındaki ayırma mandalını sıkın ve döndürerek açın.
 - b. Taşıyıcıyı yuvanın dışına kaydırın.
3. Yeni sabit disk sürücüyü taşıyıcıya takın:
 - a. Sürücü konnektörlerine taşıyıcının arkasından erişilebildiğinden emin olarak, sürücüyü taşıyıcıya yerleştirin.
 - b. Sabit diskteki vida deliklerini, sabit disk taşıyıcısındaki deliklerle aynı hizaya getirin.
 - c. Kasadaki bölmede bulunan dört vidayı çıkarın ve sürücüyü taşıyıcıya sabitlemek için bunları kullanın

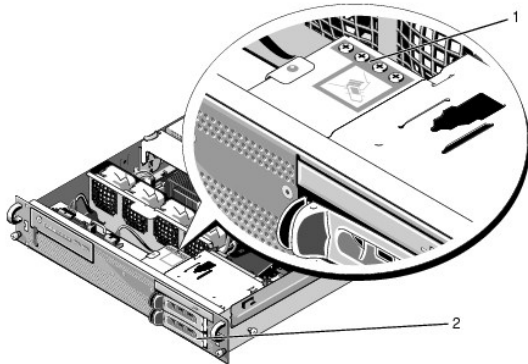

1	ikinci sabit disk sürücünün vidaları (4)	2	ikinci sabit disk sürücü taşıyıcısı
---	--	---	-------------------------------------

4. [adım 5](#) ve [adım 6](#) ile [Sabit Sürücüyü Deęiřtirme](#) arasında anlatılan iřlemleri tamamlayın.

[İçindekiler Sayfasına Geri Dön](#)

[İçindekiler Sayfasına Geri Dön](#)

Yardım Alma

Dell Precision™ R5400 Servis Kılavuzu

- [Yardım Alma](#)
- [Siparişinizle İlgili Sorunlar](#)
- [Ürün Bilgileri](#)
- [Parçaları Garanti Kapsamında Onarım veya Değiştirme için Gönderme](#)
- [Aramadan Önce](#)
- [Dell'e Başvurma](#)

Yardım Alma

⚠ DİKKAT: Bilgisayarın kapağını çıkarmak gerekirse, önce tüm elektrik çıkışlarından bilgisayarın ve modem kablolarının bağlantısını kesin. Bilgisayarınızla birlikte gönderilen güvenlik yönergelerini uygulayın.

Bilgisayarınızda bir sorunla karşılaşırsanız, tanılamak için aşağıdaki adımları izleyin ve sorunu giderin:

- Bilgisayarınızın karşılaştığı sorunla ilgili olarak bilgi ve yordamlar için bkz. [Sorunları Çözme](#).
- Dell Diagnostics'i çalıştırmayla ilgili yordamlar için bkz. [Dell Diagnostics programı](#).
- [Tanı Denetim Listesi](#) doldurun.
- Kurulum ve sorun giderme yordamlarında yardım almak için, ([support.dell.com](#)) adresindeki Dell Destek sitesinde Dell'in çok çeşitli çevrimiçi hizmetlerini kullanabilirsiniz. Çevrimiçi Dell Destek sitesinin kapsamlı listesi için, bkz. [Çevrimiçi Hizmetler](#).
- Önceki adımlarda sorunu çözemediyse, bkz. [Dell'e Başvurma](#).

⚠ NOT: Destek personelinin gerekli yordamlarda size yardımcı olabilmesi için Dell Destek hizmetini bilgisayardaki veya bilgisayarın yakınındaki bir telefondan arayın.

⚠ NOT: Dell'in Ekspres Servis Kodu bilgisayarı bütün ülkelerde bulunmayabilir.

Dell'in otomatik telefon sisteminden istendiğinde, çağrının doğrudan ilgili destek personeline yönlendirilebilmesi için Ekspres Servis Kodunuzu girin. Hızlı Servis Kodunuz yoksa, [Dell Accessories](#) klasörünü açın, [Hızlı Servis Kodu](#) simgesini çift tıklayın ve yönergeleri izleyin.

Dell Destek hizmetini kullanma talimatları için, bkz. [Teknik Destek ve Müşteri Hizmetleri](#).

⚠ NOT: Aşağıdaki hizmetler Kıta ABD'sinin dışındaki yerlerde her zaman bulunmayabilir. Hizmetin veriliş vermediğini öğrenmek için Dell temsilcinize başvurun.

Teknik Destek ve Müşteri Hizmetleri

Dell'in destek hizmetinden Dell? donanımlarına ilişkin sorularınıza yanıt alabilirsiniz. Destek personeli hızlı ve doğru yanıtlar verebilmek için bilgisayar tabanlı tanımları kullanır.

Dell'in destek hizmetine başvurmak için, [Aramadan Önce](#) bölümüne gidin ve bölgenizin başvuru bilgilerine bakın veya [support.dell.com](#) sitesine gidin.

DellConnect

DellConnect, bir Dell hizmet ve desteğinin geniş bantlı bir bağlantı üzerinden bilgisayarınıza erişip, sorununuza tanı koymasını ve sizin süpervizörlüğünüzde onarılmasını sağlayan basit bir çevrimiçi erişim aracıdır. Daha fazla bilgi için [support.dell.com](#) sitesine gidin ve [DellConnect](#)'i tıklayın.

Çevrimiçi Hizmetler

Aşağıdaki web sitelerinden Dell ürünleri ve hizmetleri hakkında bilgi alabilirsiniz:

[www.dell.com](#)

[www.dell.com/ap](#) (sadece Asya/Pasifik ülkeleri)

[www.dell.com/jp](#) (sadece Japonya)

[www.euro.dell.com](#) (sadece Avrupa)

[www.dell.com/la](#) (Latin Amerika ve Karayip ülkeleri)

www.dell.ca (sadece Kanada)

Dell Destek hizmetlerine aşağıdaki web sitelerinden ve e-postayla erişebilirsiniz:

1 Dell Destek web siteleri:

support.dell.com

support.jp.dell.com (sadece Japonya)

support.euro.dell.com (sadece Avrupa)

1 Dell Destek e-posta adresleri:

mobile_support@us.dell.com

support@us.dell.com

la-techsupport@dell.com (sadece Latin Amerika ve Karayip ülkeleri)

apsupport@dell.com (sadece Asya/Pasifik ülkeleri)

1 Dell Pazarlama ve Satış e-posta adresleri:

apmarketing@dell.com (sadece Asya/Pasifik ülkeleri)

sales_canada@dell.com (sadece Kanada)

1 Anonim dosya aktarma protokolü (FTP):

[ftp.dell.com](ftp://ftp.dell.com) - adslz olarak oturum açın ve parola olarak e-posta adresinizi kullanın

AutoTech Hizmeti

Dell'in otomatik destek hizmeti AutoTech, Dell müşterileri tarafından taşınabilir ve masaüstü bilgisayarlar hakkında sık sorulan sorulara verilen kaydedilmiş yanıtları sağlar.

AutoTech hizmetini aradığınızda, telefonunuzun tuşlarını kullanarak sorularınızla ilgili konuları seçin. Bölgenizde arayabileceğiniz telefon numaraları için, bkz. [Dell'e Başvurma](#).

Sipariş Durumu Otomatik Yanıt Hizmeti

Sipariş ettiğiniz herhangi bir Dell ürününün durumunu öğrenmek için, support.dell.com, sitesine gidebilir veya sipariş durumu otomatik yanıt servisini arayabilirsiniz. Sesli yanıt sistemi siparişinizi bulmak ve durumunu bildirmek için sizden bilgi ister. Bölgenizde arayabileceğiniz telefon numaraları için, bkz. [Dell'e Başvurma](#).

Siparişinizle İlgili Sorunlar

Siparişinizle ilgili eksik parça, yanlış parça, hatalı fatura gibi sorunlar varsa, yardım almak için Dell'e başvurun. Telefon ederken, faturanızı veya irsaliyeyi yanınızda bulundurun. Bölgenizde arayabileceğiniz telefon numaraları için, bkz. [Dell'e Başvurma](#).

Ürün Bilgileri

Dell'de bulunan diğer ürünler hakkında bilgi almanız gerekirse veya sipariş vermek isterseniz, www.dell.com adresinden Dell web sitesini ziyaret edin. Bölgenizde arayabileceğiniz telefon numarasını öğrenmek veya bir satış temsilcisiyle görüşmek için, bkz. [Dell'e Başvurma](#).

Parçaları Garanti Kapsamında Onarım veya Değişirme için Gönderme

Onarım veya değiştirilmek üzere gönderilecek tüm parçaları aşağıda belirtilen şekilde hazırlayın:

1. Dell'i arayıp İade Edilen Ürün Yetki Numarası alın ve bu numarayı kutunun üstüne kolayca ve açıkça görünecek şekilde yazın.

Bölgenizde arayabileceğiniz telefon numaraları için, bkz. [Dell'e Başvurma](#). Kutuya faturanın bir kopyasını ve iade nedenini belirten bir mektup ekleyin.

2. Çalıştırdığınız testleri ve Dell Diagnostics tarafından gönderilen hata mesajlarını (bkz. [Dell'e Başvurma](#)) içeren Tanı Denetim Listesinin (bkz. [Tanı Denetim Listesi](#)) bir kopyasını da koyun.

3. Gönderilen parça kredi ile satın alınan bir parça ise, parça(lar)a ait tüm aksesuarları da (elektrik kabloları, yazılım diskleri, kılavuzlar, vb.) gönderin.

4. Gönderilecek malzemeyi orijinal (veya eşdeğer) paketlenme malzemesine koyun.

Sevk masrafları size aittir. Ayrıca, iade edilen tüm ürünlerin sigortalanması sizin sorumluluğunuzdadır ve Dell'e sevk edilmesi sırasında hasar riskini dikkate almanız gerekir. Teslimde Ödeme (C.O.D.) paketleri kabul edilmemektedir.

Yukarıdaki gereklerin herhangi biri yerine getirilmeden yapılan iadeler Dell'in teslim masası tarafından geri çevrilecek ve size iade edilecektir.

Aramadan Önce

NOT: Görüşme sırasında Hızlı Servis Kodu yanınızda olmalıdır. Bu kod Dell'in otomatik destek telefon sisteminin çağrınızı daha etkili bir şekilde yönlendirmesine yardımcı olur. Sizden ayrıca Servis Etiketini de istenecektir (bilgisayarınızın arkasında veya altında bulunur).

Tanı Denetim Listesini doldurmayı da unutmayın (bkz. [Tanı Denetim Listesi](#)). Mümkünse, yardım almak üzere Dell'i aramadan önce bilgisayarınızı açın ve bilgisayarınızdaki veya yakınındaki bir telefonu kullanın. Sizden klavyeyi kullanarak bazı komutlar girmeniz, işlemler sırasında ayrıntılı bilgi iletmeniz veya sadece bilgisayarın kendisinde yapılabilecek sorun giderme işlemlerini yapmanız istenebilir. Bilgisayarınızın belgelerini hazır bulundurun.

DİKKAT: Bilgisayarınızın içinde çalışmaya başlamadan önce, bilgisayarınızla birlikte gelen güvenlik yönergelerini uygulayın.

Tanı Denetim Listesi
Ad:
Tarih:
Adres:
Telefon numarası:
Servis Etiketini (bilgisayarın arkasındaki veya altındaki barkod):
Hızlı Servis Kodu:
İade Edilen Ürün Yetki Numarası (Dell destek teknisyeni tarafından verildiyse):
İşletim sistemi ve sürümü:
Aygıtlar:
Genişletme kartları:
Ağa bağlı mısınız? Evet Hayır
Ağ, sürüm ve ağ adaptörü:
Programlar ve sürümleri:
Sistemin başlangıç dosyalarını belirlemek için işletim sisteminizin belgelerine bakın. Bilgisayara bir yazıcı bağlıysa, dosyaları yazdırın. Değilse, Dell'i aramadan önce bu dosyaları okuyun.
Hata mesajı, uyarı kodu veya tanı kodu:
Sorunun açıklaması ve gerçekleştirdiğiniz sorun giderme yordamları:

Dell'e Başvurma

ABD'deki müşterilerimiz 800-WWW-DELL (800-999-3355) numaralı telefonu arayabilir.

NOT: Etkin bir İnternet bağlantınız yoksa, başvuru bilgilerinizi satış faturanızda, irsaliyede, fişte veya Dell ürün kataloğunda bulabilirsiniz.

Dell, çeşitli çevrimiçi ve telefonla destek ve hizmet seçenekleri sağlar. Bu hizmetlerin kullanılabilirliği ülkeye ve ürüne göre değişir ve bölgenizde bazı hizmetler verilemiyor olabilir. Satış, teknik destek veya müşteri hizmeti konularında Dell'e başvurmak için:

1. [support.dell.com](#) sitesini ziyaret edin ve sayfanın altındaki **Choose A Country/Region (Ülke/Bölge Seçin)** açılan menüsünden ülkenizi veya bölgenizi seçin.
2. Sayfanın sol tarafındaki **Contact Us (Bizimle Bağlantı Kurun)** bağlantısını tıklayın ve gereksiniminize uyan servis veya destek bağlantısını seçin.
3. Size en uygun Dell'e başvurma yöntemini seçin.

[İçindekiler Sayfasına Geri Dön](#)

[İçindekiler Sayfasına Geri Dön](#)

Sistem Belleği

Dell Precision™ R5400 Servis Kılavuzu

- [Genel Bellek Modülü Montaj Yönergeleri](#)
- [Uygun Olmayan Bellek Yapılandırması](#)
- [Bellek Modüllerini Takma](#)
- [Bellek Modüllerini Çıkarma](#)

⚠ DİKKAT: Sadece eğitimli servis teknisyenleri bilgisayarın kapağını açabilir ve bilgisayarın içindeki bileşenlere erişebilirler. Bilgisayarın içinde çalışmaya başlamadan önce, bilgisayar ile birlikte gelen güvenlik bilgilerini okuyun. Ek güvenlik en iyi uygulama bilgileri için www.dell.com/regulatory_compliance adresindeki Regulatory Compliance (Yasal Uygunluk) Ana Sayfasına bakın.

Sistem belleğinizi maksimum 32 GB'ye kadar yükseltebilirsiniz. Dört bellek soketi, güç kaynağı yuvasının paralelindeki soğutma örtüsünün altındaki sistem kartında bulunur. Bellek yükseltme kitlerini Dell'den satın alabilirsiniz.

Genel Bellek Modülü Montaj Yönergeleri

Bilgisayarınızdan en yüksek performansı elde etmek için, sistem belleğinizi yapılandırırken, aşağıdaki yönergelere uyun.

1. Sadece uyumlu ve tam arabellekli DIMM'ler (FBD'ler) kullanın. FBD'ler tek sıralı ya da çift sıralı olabilir. 1R işaretini taşıyan FBD'ler tek sıralı ve 2R işaretini taşıyan FBD'ler çift sıralıdır.
1. En fazla iki eşdeğer FBD takılabilir.
1. FBD'ler, DIMM soketlerine ilk olarak en düşük rakamdan başlanarak yerleştirilmelidir.
1. FBD'ler bellek boyutu, hız ve teknoloji anlamında birbirinin eşi olan çiftler halinde takılmalı ve yapılandırmadaki FBD'lerin toplam sayısı iki ya da dört olmalıdır. En yüksek bilgisayar performansı için, tüm dört FBD'nin de bellek boyutu, hız ve teknoloji anlamda eşdeğer olması gerekir.

Uygun Olmayan Bellek Yapılandırması

Bilgisayar yapılandırmanız yukarıda belirtilen yönergelere uygun değilse, bu durum bilgisayarınızın performansını etkileyebilir. Bilgisayarınız başlatılırken, bellek yapılandırmanızın uygun olmadığını belirten bir hata mesajı görüntüleyebilir.

Bellek Modüllerini Takma



1. [Bilgisayarınızda Çalışmaya Başlamadan Önce](#) bölümünde anlatılan işlemleri yapın.
2. Soğutma örtüsünü kaldırın (bkz. [Soğutma Örtüsünü Çıkarma](#).)
3. Sistem kartındaki bellek modülü soketlerinin yerini bulun.

⚠ DİKKAT: Bilgisayar kapatıldıktan sonra bir süre DIMM'ler dokunulamayacak kadar sıcak kalır. DIMM'leri ellemeden önce soğumaları için bir süre bekleyin. DIMM'leri kart kenarlarından tutun ve DIMM bileşenlerine dokunmaktan kaçının.

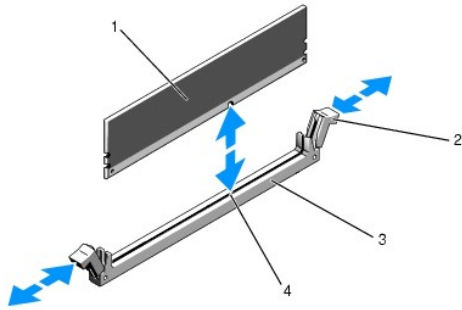
4. Bellek modülünün sokete takılması için bellek modülü soketindeki ejektörlere basın.



1	bellek modülü	2	bellek modülü soket ejektörleri (2)
3	soket	4	hizalama dişi

5. Bellek modülünün kenar konnektörünü bellek modülü soketindeki hizalama dişi ile aynı hizaya getirin ve bellek modülünü sokete yerleştirin.
 **NOT:** Bellek modülünde, bellek modülünü sokete sadece tek bir şekilde takabilmenizi sağlayan bir hizalama dişi bulunmaktadır.
6. Baş parmaklarınızla bellek modülüne bastırırken, işaret parmaklarınızla da ejektörleri çekin ve bellek modülünü sokete kilitleyin.
Bellek modülü düzgün bir şekilde sokete yerleştildiğinde, bellek modülü soketindeki ejektörler, bellek modülleri takılı olan diğer soketlerdeki ejektörlerle aynı hizaya gelir.
7. Kalan bellek modüllerini takmak için [adım 3](#) ile [adım 6](#) numaralı yordamlar arasında anlatılan işlemleri tekrarlayın.
8. Bellek soğutma örtüsünü geri takın (bkz. [Soğutma Örtüsünü Takma](#)).
-  **UYARI:** Bellek soğutma örtüsü takılı değilken, bilgisayarınızı asla çalıştırmayın. Bilgisayar çok kısa bir süre içinde ısınabilir ve bu da bilgisayarın kapanması ve verilerin kaybedilmesi ile sonuçlanır.
9. (İsteğe bağlı) Sistem kurulum programına girin ve ana sistem kurulum programı ekranındaki **Sistem Belleği** ayarını kontrol edin (sistem kurulum programına erişme ve kullanma yönergeleri için Dell Teknoloji Kılavuzu'na bakın).
Bilgisayarın yeni takılan belleği yansıtacak şekilde, değeri değiştirmiş olması gerekir.
10. Değer doğru değilse, bir veya daha fazla bellek modülü doğru takılmamış olabilir. [adım 2](#) ile [adım 9](#) numaralı yordamlar arasında anlatılan işlemleri tekrar yapın ve bellek modüllerinin doğru takıldığından emin olun.
11. Bilgisayar tanı programlarındaki sistem bellek testini yapın (bkz. [Dell Diagnostics programı](#)).

Bellek Modüllerini Çıkarma

 **DİKKAT:** Sadece eğitimli servis teknisyenleri bilgisayarın kapağını açabilir ve bilgisayarın içindeki bileşenlere erişebilirler. Bilgisayarın içinde çalışmaya başlamadan önce, bilgisayar ile birlikte gelen güvenlik bilgilerini okuyun. Ek güvenlik en iyi uygulama bilgileri için www.dell.com/regulatory_compliance adresindeki Regulatory Compliance (Yasal Uygunluk) Ana Sayfasına bakın.

1. [Bilgisayarınızda Çalışmaya Başlamadan Önce](#) bölümünde anlatılan işlemleri yapın.
2. Bellek soğutma örtüsünü çıkarın (bkz. [Soğutma Örtüsünü Çıkarma](#)).
3. Sistem kartındaki bellek modülü soketlerinin yerini bulun.

 **DİKKAT:** Bilgisayar kapatıldıktan sonra bir süre DIMM'ler dokunulamayacak kadar sıcak kalır. DIMM'leri ellemeden önce soğumaları için bir süre bekleyin. DIMM'leri kart kenarlarından tutun ve DIMM bileşenlerine dokunmaktan kaçının.

4. Bellek modülleri soketten çıkana kadar, soketin her iki kenarındaki ejektörlere bastırın.
5. Bellek soğutma örtüsünü geri takın (bkz. [Soğutma Örtüsünü Takma](#)).

 **UYARI:** Bellek soğutma örtüsü takılı değilken, bilgisayarınızı asla çalıştırmayın. Bilgisayar çok kısa bir süre içinde ısınabilir ve bu da bilgisayarın kapanması ve verilerin kaybedilmesi ile sonuçlanır.

[İçindekiler Sayfasına Geri Dön](#)

[İçindekiler Sayfasına Geri Dön](#)

Optik Sürücü

Dell Precision™ R5400 Servis Kılavuzu

- [Optik Sürücüyü Çıkarma](#)
- [Optik Sürücüyü Takma](#)

⚠ DİKKAT: Sadece eğitimli servis teknisyenleri bilgisayarın kapağını açabilir ve bilgisayarın içindeki bileşenlere erişebilirler. Bilgisayarın içinde çalışmaya başlamadan önce, bilgisayar ile birlikte gelen güvenlik bilgilerini okuyun. Ek güvenlik en iyi uygulama bilgileri için www.dell.com/regulatory_compliance adresindeki Regulatory Compliance (Yasal Uygunluk) Ana Sayfasına bakın.

Bir optik sürücü, ön panele doğru kayan ve bir SATA veri kablosu ve güç kablosu düzeneği ile sistem kartına bağlanan bir tepsiye monte edilir.

Optik Sürücüyü Çıkarma

1. [Bilgisayarınızda Çalışmaya Başlamadan Önce](#) bölümünde anlatılan işlemleri yapın.
2. Optik sürücü SATA veri kablosunu çıkarın.

⚠ NOT: Güç kablosunu çıkarmadan önce SATA veri kablosunu çıkarın. Önce SATA kablosu çıkarılırsa, güç kablosu gerilmeden güç kablosu konektörünü tutmak kolaylaşır.

➡ UYARI: Güç kablosunu çıkarırken, sadece kablo konektörünü tuttuğunuzdan emin olun. Kabloya asılırsanız, kablo zarar görebilir.

3. Güç kablosunu sürücünün arkasından ayırın.
4. Mavi renkli tepsi açma kolunu kaldırın ve sürücü tepsisini bilgisayarın ön tarafından dışarı kaydırın.

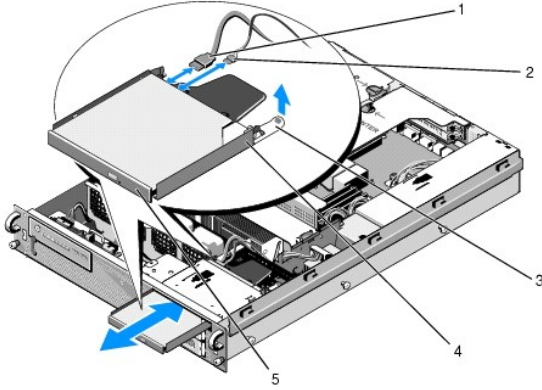

1	SATA veri kablosu	2	güç kablosu
3	tepsi açma kolu	4	optik sürücü tepsisi
5	optik sürücü		

Optik Sürücüyü Takma

1. Sürücü tepsisi oturana kadar, sürücü tepsisini bilgisayarın ön tarafından optik sürücü yuvasına doğru itin.
2. Optik sürücü SATA veri kablosu ile güç kablosunu, sürücünün arka tarafındaki konektörlere takın.

[İçindekiler Sayfasına Geri Dön](#)

Güç Dağıtım Birimi

Dell Precision™ R5400 Servis Kılavuzu

- [Güç Dağıtım Birimini Çıkarma](#)
- [Güç Dağıtım Birimini Değiştirme](#)

⚠ DİKKAT: Sadece eğitimli servis teknisyenleri bilgisayarın kapağını açabilir ve bilgisayarın içindeki bileşenlere erişebilirler. Bilgisayarın içinde çalışmaya başlamadan önce, bilgisayar ile birlikte gelen güvenlik bilgilerini okuyun. Ek güvenlik en iyi uygulama bilgileri için www.dell.com/regulatory_compliance adresindeki Regulatory Compliance (Yasal Uygunluk) Ana Sayfasına bakın.

Güç Dağıtım Birimini Çıkarma

1. [Bilgisayarınızda Çalışmaya Başlamadan Önce](#) bölümünde anlatılan işlemleri yapın.

➡ **DİKKAT:** Konnektörü optik sürücünün arkasından ayırmak için güç kablosunu değil, konnektörü çekin.

2. Optik sürücünün arkasındaki "P9" etiketli güç kablosu konnektörünü çıkarın.
3. "P8" etiketli (üstteki sabit disk) ile "P7" etiketli (takılıysa alttaki sabit disk) konnektör(ler)de bulunan sabit disk güç kablo(lar)ını çıkarın.

☒ **NOT:** Güç kablolarını doğrudan sabit disklerin arkasından çıkarmayın; çünkü güç dağıtım biriminin çıkarılması için bu gerekli değildir.

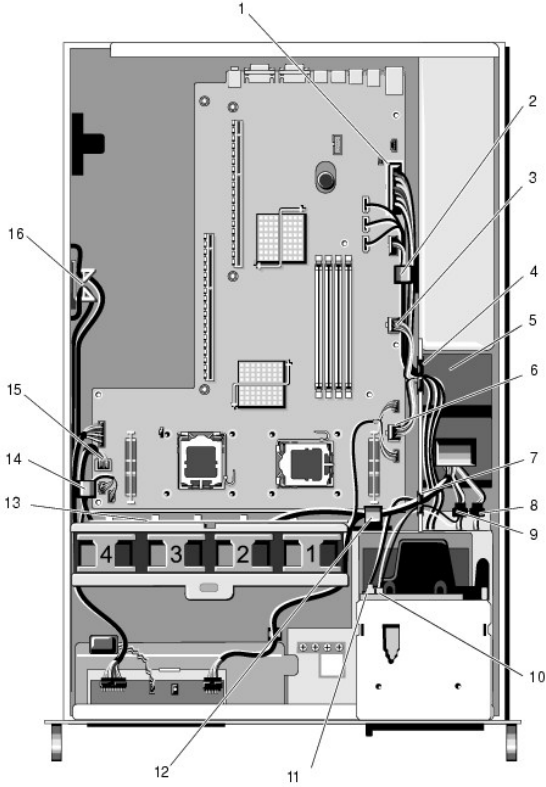

1	güç kablosu konnektörü P1	2	kablo yönlendirme klipsi (güç kablosu P1)
3	güç kablosu konnektörü P2	4	kablo yönlendirme girişi (güç kabloları P1, P2 ve P3)
5	güç dağıtım birimi	6	güç kablosu konnektörü P3
7	kablo yönlendirme girişi (güç kabloları P4, P5 ve P6)	8	sabit disk (alt) güç kablosu konnektörü (P7)
9	sabit disk (üst) güç kablosu konnektörü (P8)	10	optik sürücü güç kablosu konnektörü (P9)

11	optik sürücü SATA veri kablo	12	kablo yönlendirme klipsi (güç kabloları P4, P5 ve P6)
13	kablo yönlendirme kanalı (güç kabloları P4, P5 ve P6)	14	kablo yönlendirme klipsi (güç kabloları P4, P5 ve P6)
15	güç kablo konnektörü P4	16	güç kabloları P5 ve P6 için depolama rafı (kullanılmadıklarında)

- Güç kaynağı bağlantısını kesin ve güç kaynağı yuvasından kısmen kaydırın (bkz. [Güç Kaynağını Çıkarma](#)).
- Kart kafeslerinde takılı olan tüm genişleme kartlarından "P5" ile "P6" etiketli güç kablo konnektörlerini çıkardığınızdan emin olarak, her iki genişleme kartını da çıkarın (bkz. [Genişleme Kartı Kafesini Çıkarma](#)).

NOT: Güç kabloları P5 ve P6 herhangi bir genişleme kartına takılı değilse, bu kartları kasanın yan tarafındaki depolama rafından çıkardığınızdan emin olun.

- Orta destek dirseğini çıkarın (bkz. [Orta Destek Dirseğini Çıkarma](#)).
- Soğutma örtüsünü kaldırın (bkz. [Soğutma Örtüsünü Çıkarma](#)).
- Sistem anakartından "P1", "P2", "P3" ve "P4" etiketli güç kablo konnektörlerini çıkarın.
- Güç dağıtım birimini kasanın alt tarafına sabitleyen üç vidayı sökün.
- Güç dağıtım birimini kasadan dışarı çıkarırken güç kablolarının da arkasından kolayca çıkabilmesi için güç kablolarını kasadaki kablo klipslerinden, kablo yönlendirme kanallarından ve kablo yönlendirme girişlerinden ayırın.

NOT: Her girişin, açıklığın üzerinde aşağı ve yukarı hareket eden bir kolu vardır.

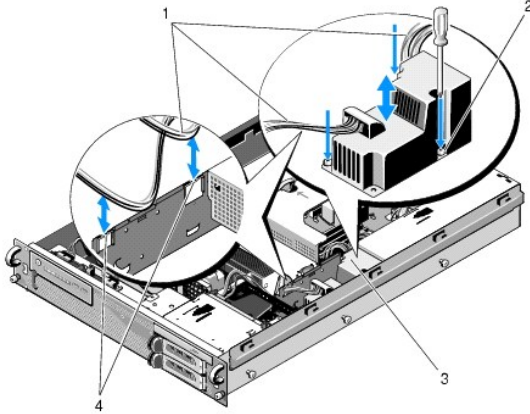

1	güç kabloları	2	vidalar (3)
3	güç dağıtım birimi	4	kablo yönlendirme girişleri (2)

Güç Dağıtım Birimini Değiştirme

⚠ DİKKAT: Sadece eğitimli servis teknisyenleri bilgisayarın kapağını açabilir ve bilgisayarın içindeki bileşenlere erişebilirler. Bilgisayarın içinde çalışmaya başlamadan önce, bilgisayar ile birlikte gelen güvenlik bilgilerini okuyun. Ek güvenlik en iyi uygulama bilgileri için www.dell.com/regulatory_compliance adresindeki Regulatory Compliance (Yasal Uygunluk) Ana Sayfasına bakın.

- Güç dağıtım birimini kasanın alt tarafındaki vida yuvalarına doğru indirin ve üç vidayı da sıkın.
- Sabit disk güç kablo(lar)ını P8 etiketli güç kablo konnektörüne (üst yuvadaki sabit disk) ve P7 etiketli güç kablo konnektörüne (varsa, alt yuvadaki sabit disk) geri takın.
- P9 etiketli optik sürücü güç kablosunu, optik sürücünün arkasına geri takın.
- P7 ve P8 etiketli konnektörler ile kablolarını, güç dağıtım birimi ile sabit disklerin arka tarafı arasındaki boş yere sıkıştırın.
- P1, P2 ve P3 etiketli konnektörler için güç kablolarını güç dağıtım biriminin yanındaki kablo yönlendirme girişine geri yönlendirin.

6. P1 etiketli konnektörün güç kablosunu, güç kaynağı yuvasının arkasındaki kablo yönlendirme klipsine takın.
7. P4, P5 ve P6 etiketli konnektörlerin güç kablolarını yeniden yönlendirin:
 1. Kalan kablo yönlendirme girişi
 1. Kasanın altındaki dört fanın yanındaki kablo yönlendirme kanalı
 1. Kasanın üzerindeki kablo yönlendirme kanalının her iki ucunda bulunan kablo yönlendirme klipsleri.
8. Soğutma örtüsünü değiştirin (bkz. [Soğutma Örtüsünü Takma](#)).
9. Sistem anakartına "P1", "P2", "P3" ve "P4" etiketli güç kablosu konnektörlerini geri takın.
10. Kullanılıyorsa, P5 ve P6 etiketli konnektörleri dış genişleme kartı kafesinde bulunan kablo yönlendirme açıklıklarından geçirin ve takılıysa, kablo(lar)ı genişleme kart(lar)ına geri takın.

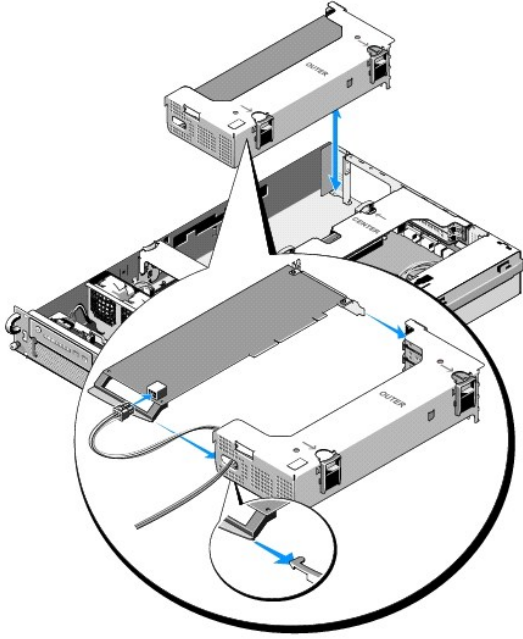

NOT: P5 ve P6 etiketli güç kablosu konnektörleri kullanılmıyorsa, bu kartları dış genişleme kartı kafesi ile orta destek dirseğinden uzağa yönlendiren kablo kılavuzunu kullanarak, kasanın yanında bulunan kanala yerleştirin.

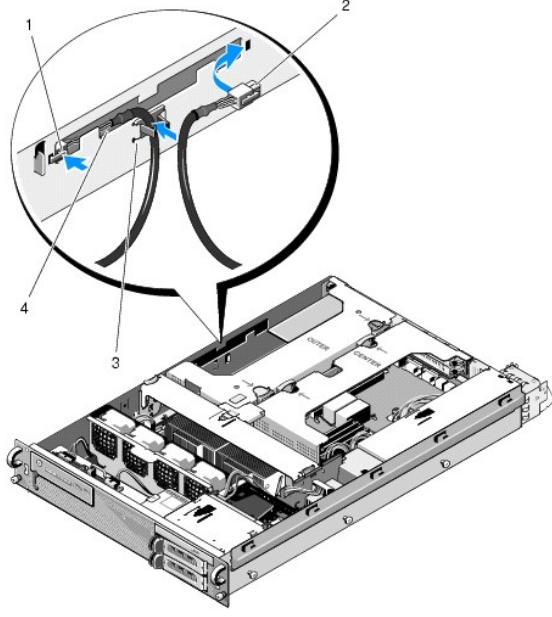

1	güç kablosu konektörü P5	2	güç kablosu konektörü P6
3	kablo kılavuzu	4	güç kabloları P5 ve P6 için depolama rafı (kullanılmadıklarında)

11. Önce dış genişleme kartı kafesini, ardından da orta genişleme kartı kafesini geri takın (bkz. [Genişleme Kartı Kafesini Takma](#)).
12. Orta destek dirseğini değiştirin (bkz. [Orta Destek Dirseğini Takma](#)).
13. Güç kaynağını geri takın (bkz. [Güç Kaynağını Değiştirme](#)).

[İçindekiler Sayfasına Geri Dön](#)

[İçindekiler Sayfasına Geri Dön](#)

İşlemciler

Dell Precision™ R5400 Servis Kılavuzu

- [İşlemciyi Çıkarma](#)
- [İşlemci Takma](#)

⚠ DİKKAT: Sadece eğitimli servis teknisyenleri bilgisayarın kapağını açabilir ve bilgisayarın içindeki bileşenlere erişebilirler. Bilgisayarın içinde çalışmaya başlamadan önce, bilgisayar ile birlikte gelen güvenlik bilgilerini okuyun. Ek güvenlik en iyi uygulama bilgileri için www.dell.com/regulatory_compliance adresindeki Regulatory Compliance (Yasal Uygunluk) Ana Sayfasına bakın.

Bilgisayarınız iki işlemci barındırabilir. Hız ve işlevsellik anlamında gelecekteki seçeneklerden yararlanmak için işlemci(ler)inizi yükseltebilirsiniz. Her işlemci ve ilişkili dahili önbellek hafızası, sistem kartında bulunan bir ZIF soketine takılı olan yer kılavuzu dizisi (LGA) paketinde bulunur.

İşlemciyi Çıkarma

1. Bilgisayarınızı yükseltmeden önce, support.dell.com adresinde bulunan en son bilgisayar BIOS sürümünü yükleyin
2. [Bilgisayarınızda Çalışmaya Başlamadan Önce](#) bölümünde anlatılan işlemleri yapın.

- ⚠ **UYARI:** Isı alıcıyı çıkardığınızda, işlemcinin ısı alıcısına bağlı olması ve yuvadan çıkması olasılığı vardır. Isı alıcısını, işlemci hala ılıkken çıkarmanız önerilir.
- ⚠ **UYARI:** İşlemciyi çıkarmayı planlamıyorsanız, ısı alıcısını asla işlemciden ayırmayın. Uygun sıcaklık şartlarının sürdürülmesi için ısı alıcısı gereklidir.

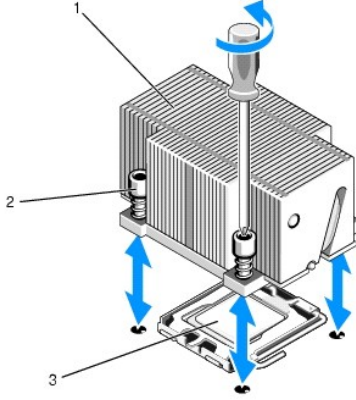

1	ısı emici	2	vidalar (4)
3	işlemci		

3. Isı alıcısı ve termal yağın, ısı alıcısının işlemciden ayrılabilmesine yeterli olacak kadar soğuması için 30 saniye bekleyin.
4. Isı alıcısı işlemciden kolayca ayrılmazsa, işlemciden ayrılana kadar ısı alıcısını önce saat yönünde, ardından da saatin aksi yönünde çevirin. Isı alıcısını işlemciden zorla ayırmaya çalışmayın.
5. Isı alıcısını işlemciden ayırın ve ısı alıcısını kenara koyun.
6. Soketi serbest bırakma kolunu kurtarmak için aşağı ve dışa doğru bastırın ve işlemci soketten ayrılana kadar 90 derece döndürün.
7. İşlemci koruyucusunu yukarı doğru döndürün ve çıkarın.

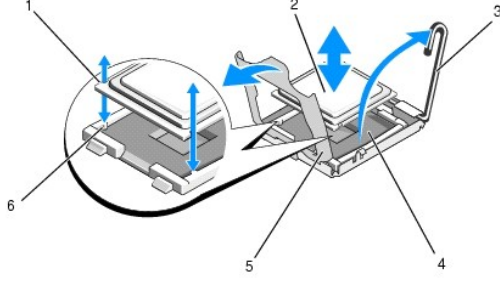

1	işlemcideki dişler (2)	2	işlemci
3	socket serbest bırakma kolu	4	ZIF socketi
5	işlemci koruyucusu	6	socket dişleri (2)

8. İşlemciyi soketten ayırın ve socketin yeni işlemci için hazır olması için serbest bırakma kolunu yukarıda bırakın.

UYARI: İşlemciyi çıkarırken, ZIF socketinin üzerindeki pimlerin kıvrılmamasına özen gösterin. Pimlerin kıvrılması, sistem kartının kalıcı olarak zarar görmesine neden olabilir.

İşlemci Takma

1. Yeni işlemciyi paketinden çıkarın.

2. İşlemciyi sokete takın.

UYARI: İşlemcinin yanlış yerleştirilmesi, sistem açıldığında sistem kartı ve işlemcinin kalıcı olarak zarar görmesine neden olabilir. İşlemciyi sokete yerleştirirken, socketteki pimlerin kıvrılmamasına dikkat edin.

- Daha önceden kullanılmayan bir sokete ikinci bir işlemci takıyorsanız, işlemci korumasındaki siyah plastik socket koruyucusunu çıkarın.
- İşlemci socketindeki serbest bırakma kolu tam olarak yukarı kaldırılmamışsa, kolu bu konuma getirin.
- İşlemci ve ZIF socket dişleri hizalanarak, işlemciyi hafifçe sokete yerleştirin.

UYARI: İşlemciyi yerine oturtmak için zorlamayın. İşlemci doğru yerleştirildiğinde, sokete kolayca oturur.

- İşlemci korumasını indirin.
- İşlemci sokete tam olarak oturunca, yerine oturana ve işlemciyi sabitleyene kadar, socket serbest bırakma kolunu aşağı doğru döndürün.

3. Isı alıcısını takın.

NOT: İşlemci kitinizle birlikte yedek bir ısı alıcısı almadysanız, [adım 5](#) numaralı adımda çıkardığınız ısı alıcısını kullanın.

- Bir ısı alıcısı aldınız ve işlemci kitinizle birlikte termal yağı sürdüyseniz, ısı alıcısının alt tarafındaki termal yağ katmanındaki koruyucu bantı çıkarın.

İşlemci kitinizle birlikte yedek bir ısı alıcısı almadysanız, şunları yapın:

- Temiz ve havsız bir bez kullanarak, [adım 5](#) numaralı adımda çıkardığınız ısı alıcısındaki mevcut termal yağı silin.
- İşlemci kitinizle birlikte gelen termal yağ paketini açın ve işlemcinin üst tarafına termal yağı eşit bir şekilde sürün.
- Isı alıcısını işlemcinin üzerine yerleştirin.
- Isı alıcısının üzerindeki vidaları sıkın.

1. Bilgisayarın kapağını takın (bkz. [Kapağı Takma](#)) ve bilgisayarı yeniden başlatın.

Bilgisayar başlatılınca, yeni bir işlemcinin varlığını algılar ve sistem kurulumu programında bilgisayar yapılandırmasını otomatik olarak değiştirir.

5. <F2> tuşuna basıp, sistem kurulum programına girin ve işlemci bilgileri ile yeni bilgisayar yapılandırmasının aynı olup olmadığını kontrol edin (sistem kurulum programına erişme ve programı kullanma hakkında bilgi için [Dell Teknoloji Kılavuzu](#)'na bakın).

6. Yeni işlemcinin düzgün çalıştığını doğrulamak için bilgisayar tanı araçlarını çalıştırın.

Tanı programlarını çalıştırma hakkında bilgi için, bkz. [Dell Diagnostics programı](#).

[İçindekiler Sayfasına Geri Dön](#)

Güç Kaynağı

Dell Precision™ R5400 Servis Kılavuzu

- [Güç Kaynağını Çıkarma](#)
- [Güç Kaynağını Değiştirme](#)

⚠ DİKKAT: Sadece eğitimli servis teknisyenleri bilgisayarın kapağını açabilir ve bilgisayarın içindeki bileşenlere erişebilirler. Bilgisayarın içinde çalışmaya başlamadan önce, bilgisayar ile birlikte gelen güvenlik bilgilerini okuyun. Ek güvenlik en iyi uygulama bilgileri için www.dell.com/regulatory_compliance adresindeki Regulatory Compliance (Yasal Uygunluk) Ana Sayfasına bakın.

Bilgisayarınız 800 ile 900 W arasında bir güce sahip tek bir güç kaynağını destekler.

Güç Kaynağını Çıkarma

1. [Bilgisayarınızda Çalışmaya Başlamadan Önce](#) bölümünde anlatılan işlemleri yapın.
2. Güç kablosunu güç kaynağından çekin ve kabloyu kablo tutma braketinden ayırın.
3. Bilgisayarın arka tarafında, güç kaynağının solunda bulunan kilitleme çıkıntısını sağa doğru bastırarak serbest bırakın ve güç kaynağı kasadan ayrılana kadar güç kaynağı kolunu yukarı doğru çevirin.
4. Kasadan çıkarmak için güç kaynağını geriye çekin.

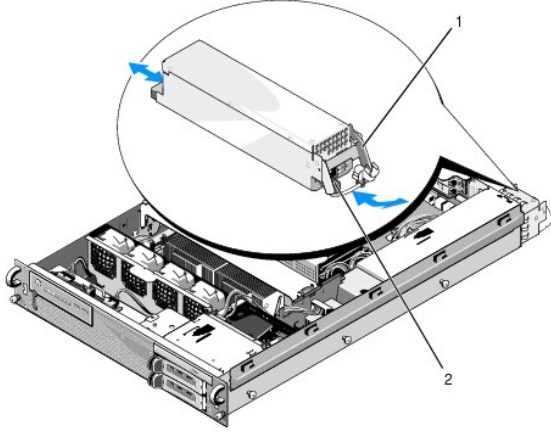

1	güç kaynağı kolu	2	kilitleme çıkıntısı
---	------------------	---	---------------------

Güç Kaynağını Değiştirme

1. Güç kaynağı kolu açık konumdayken, yeni güç kaynağını kasaya doğru itin.
2. Güç kaynağı prizi ile aynı hizaya gelene ve kilitleme çıkıntısı yerine oturana kadar kolu aşağı doğru çevirin.

⚠ NOT: Yeni bir güç kaynağı taktıktan sonra, bilgisayarın güç kaynağını tanıması ve düzgün çalışıp çalışmadığını belirlemesi için bir süre bekleyin. Güç kaynağı durum göstergesinin, güç kaynağının düzgün çalıştığını gösterecek şekilde yeşil renkte yanması gerekir.

[İçindekiler Sayfasına Geri Dön](#)

[İçindekiler Sayfasına Geri Dön](#)

Uzaktan Erişim Ana Makine Kartı (İsteğe Bağlı)

Dell Precision™ R5400 Servis Kılavuzu

- [Ana Makine Kartını Takma](#)
- [Ana Makine Kartını Çıkarma](#)

⚠ DİKKAT: Sadece eğitimli servis teknisyenleri bilgisayarın kapağını açabilir ve bilgisayarın içindeki bileşenlere erişebilirler. Bilgisayarın içinde çalışmaya başlamadan önce, bilgisayar ile birlikte gelen güvenlik bilgilerini okuyun. Ek güvenlik en iyi uygulama bilgileri için www.dell.com/regulatory_compliance adresindeki Regulatory Compliance (Yasal Uygunluk) Ana Sayfasına bakın.

Bu bölümde ana makine kartının nasıl takılıp sökülebileceği ve bilgisayarınızda mevcut olan Dell uzaktan erişim çözümü için gerekli iki telli kablunun nasıl takılacağı anlatılmaktadır. Kapsamlı uzaktan erişim çözümünü oluşturan ana makine kartı ve uzaktan erişim portalını yapılandırma ile ilgili yönergeler için, ana makine kartı ile birlikte gelen *Uzaktan Erişim Çözümünü Kurma* kılavuzuna bakın.

Ana Makine Kartını Takma

NOT: Ana makine kartını sadece ortadaki genişleme kartı kafesine takın.

- [Bilgisayarınızda Çalışmaya Başlamadan Önce](#) bölümünde anlatılan işlemleri yapın.
- Ana makine kartını paketinden çıkarın ve montaj için hazırlayın.
Yönergeler için, kart ile birlikte gelen belgelere bakın.
- Ortadaki genişleme kartı kafesini çıkarın (bkz. [Genişleme Kartı Kafesini Çıkarma](#)).
- Üstteki genişleme kartı mandalını açın ve dolgu braketini çıkarın.
- Ana makine kartını takın:
 - Kart kenarındaki konektör, yükseltici kartındaki genişleme kartı konektörü ile aynı hizaya gelecek şekilde, kartı konumlandırın.
 - Kart yerine oturuncaya kadar, kart kenarındaki konektörü sıkıca yükseltici kartındaki konektöre takın.
 - Kart konektöre oturunca, genişleme kartı mandalını kapatın.

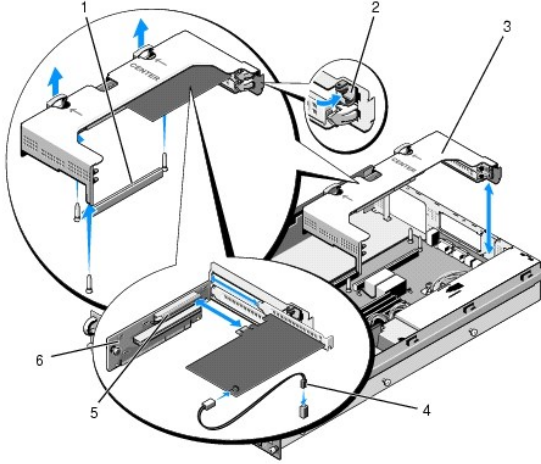

1 sistem kartındaki yükseltici kartı konektörü	2 genişleme kartı mandalı
3 ortadaki genişleme kartı kafesi	4 iki telli kablo
5 yükseltici kartındaki genişleme kartı konektörü	6 yükseltici kartı

- Kart ile sistem kartına iki telli kabloyu (ana makine kartı kiti ile birlikte gelen) bağlayın.
- Zaten takılı olan genişleme kartlarının genişleme kartı kablolarını geri takın.
Kartın kablo bağlantıları hakkında bilgi için kartla birlikte gönderilen belgelere bakın.

Ana Makine Kartını Çıkarma

1. [Bilgisayarınızda Çalışmaya Başlamadan Önce](#) bölümünde anlatılan işlemleri yapın.
2. Ortadaki genişleme kartı kafesini çıkarın (bkz. [Genişleme Kartı Kafesini Çıkarma](#)).

 **NOT:** İki telli kabloyu sistem kartından ayırmayı unutmayın.

3. Genişleme kartını çıkarın:
 - a. Genişleme kartı mandalını açın.
 - b. Genişleme kartını üst köşelerinden tutun ve genişleme kartı konnektöründen çıkarın.
4. Kartı kalıcı olarak çıkarıyorsanız, boş genişleme yuvasının ağızına metal bir doldurma braketini takın ve genişleme kartı mandalını kapatın.

 **NOT:** Bilgisayarın Federal İletişim Komisyonu (FCC) sertifikasının geçerliliğini koruması için boş bir genişleme yuvasına doldurma braketini takmanız gerekir. Braketler toz ve kiri bilgisayardan uzak tutar ve bilgisayarın düzgün bir şekilde soğutulmasına ve bilgisayarın içerisindeki hava akışına yardımcı olur.

[İçindekiler Sayfasına Geri Dön](#)

Genişleme Kartı Yükseltici Kartı

Dell Precision™ R5400 Servis Kılavuzu

- [Orta Yükseltici Kartını Çıkarma](#)
- [Orta Yükseltici Kartını Takma](#)

⚠ DİKKAT: Sadece eğitimli servis teknisyenleri bilgisayarın kapağını açabilir ve bilgisayarın içindeki bileşenlere erişebilirler. Bilgisayarın içinde çalışmaya başlamadan önce, bilgisayar ile birlikte gelen güvenlik bilgilerini okuyun. Ek güvenlik en iyi uygulama bilgileri için www.dell.com/regulatory_compliance adresindeki Regulatory Compliance (Yasal Uygunluk) Ana Sayfasına bakın.

NOT: Yükseltici kartı dış kafese değil, sadece ortadaki genişleme kartı kafesine konulur.

Orta Yükseltici Kartını Çıkarma

1. [Bilgisayarınızda Çalışmaya Başlamadan Önce](#) bölümünde anlatılan işlemleri yapın.
2. Orta genişleme kartı kafesini bilgisayardan çıkarın (bkz. [Genişleme Kartı Kafesini Çıkarma](#)).
3. Tüm genişleme kartlarını genişleme kartı yükseltici kartından çıkarın (bkz. [Genişleme Kartını Çıkarma](#)).
4. Yükseltici kartın üzerindeki mavi yay takılı açma kolunu kaldırırken, yükseltici kartı beş kılavuz kancasından kurtulana kadar, kartı yatay olarak, kafesin genişleme kartı mandalı ucundan uzağa kaydırın.

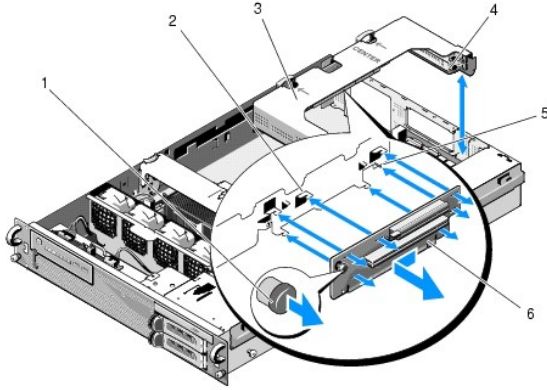

1	yay takılı açma kolu	2	kılavuz kancalar (5)
3	ortadaki genişleme kartı kafesi	4	kafesin genişleme kartı mandalı ucunu
5	kılavuz pimi	6	yükseltici kartı

Orta Yükseltici Kartını Takma

1. Yükseltici kartını açma kolundan tutarak, kılavuz pini, karttaki ilgili deliğe oturacak şekilde, kartı yerleştirin.
2. Açma kolu kalkık durumdayken, kılavuz kancaları ve açma kolu yerine sıkıca oturana kadar, kartı genişleme kartı mandallarına doğru kaydırın.
3. [adım 3](#) ile [Orta Yükseltici Kartını Çıkarma](#) numaralı adımlarda çıkardığınız bütün genişletme kartlarını yeniden takın.

[İçindekiler Sayfasına Geri Dön](#)

Soğutma Örtüsü

Dell Precision™ R5400 Servis Kılavuzu

- [Soğutma Örtüsünü Çıkarma](#)
- [Soğutma Örtüsünü Takma](#)

⚠ DİKKAT: Sadece eğitimli servis teknisyenleri bilgisayarın kapağını açabilir ve bilgisayarın içindeki bileşenlere erişebilirler. Bilgisayarın içinde çalışmaya başlamadan önce, bilgisayar ile birlikte gelen güvenlik bilgilerini okuyun. Ek güvenlik en iyi uygulama bilgileri için www.dell.com/regulatory_compliance adresindeki Regulatory Compliance (Yasal Uygunluk) Ana Sayfasına bakın.

⚠ DİKKAT: Bilgisayar kapatıldıktan sonra bir süre DIMM'ler dokunulamayacak kadar sıcak kalır. DIMM'leri ellemeden önce soğumaları için bir süre bekleyin.

⚠ UYARI: Bellek soğutma örtüsü takılı değilken, bilgisayarınızı asla çalıştırmayın. Bilgisayar çok kısa bir süre içinde ısınabilir ve bu da bilgisayarın kapanması ve verilerin kaybedilmesi ile sonuçlanır.

Soğutma örtüsü hava akışı yaratır ve bu hava akışını bellek modüllerinin (DIMM'ler) üzerine yönlendirir.

Soğutma Örtüsünü Çıkarma

1. [Bilgisayarınızda Çalışmaya Başlamadan Önce](#) bölümünde anlatılan işlemleri yapın.
2. Orta destek dirseğini çıkarın (bkz. [Orta Destek Dirseğini Çıkarma](#)).
3. Ortadaki genişleme kartı kafesini çıkarın (bkz. [Genişleme Kartı Kafesini Çıkarma](#)).
4. Örtüyü yukarı doğru çekerek, kasadan çıkarın.

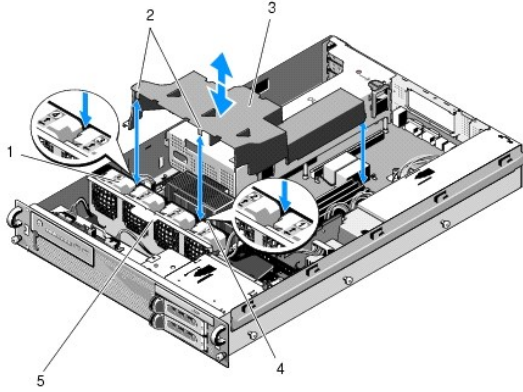

1	fanlar (4)	2	örtü kancaları (2)
3	soğutma örtüsü	4	fan braketini (sabit)
5	fan braketini (sökülebilir)		

Soğutma Örtüsünü Takma

1. Kancalar takıldığında, fan braketinin üzerine denk gelecek şekilde, örtüyü bilgisayarın üzerine hizalayın.

⚠ NOT: Fanları 1, 2, 3 ve 4 olarak etiketlenmiştir.

2. Kancalardan biri 1 ve 2 etiketli fanların arasında, diğer kanca da 3 ve 4 etiketli fanların arasında ortalanacak şekilde, örtüyü bilgisayara doğru indirin.

[İçindekiler Sayfasına Geri Dön](#)

Hoparlör

Dell Precision™ R5400 Servis Kılavuzu

- [Hoparlörü Çıkarma](#)
- [Hoparlörü Takma](#)

⚠ DİKKAT: Sadece eğitimli servis teknisyenleri bilgisayarın kapağını açabilir ve bilgisayarın içindeki bileşenlere erişebilirler. Bilgisayarın içinde çalışmaya başlamadan önce, bilgisayar ile birlikte gelen güvenlik bilgilerini okuyun. Ek güvenlik en iyi uygulama bilgileri için www.dell.com/regulatory_compliance adresindeki Regulatory Compliance (Yasal Uygunluk) Ana Sayfasına bakın.

Hoparlörü Çıkarma

1. [Bilgisayarınızda Çalışmaya Başlamadan Önce](#) bölümünde anlatılan işlemleri yapın.
2. Hoparlör kablosunu kontrol paneli kartından çıkarın.

➡ **UYARI:** Kabloyu çıkarmak için konnektörü çekin. Konnektörü çıkarmak için kabloyu çekmeyin. Kabloyu çekerseniz, kablo hasar görebilir.

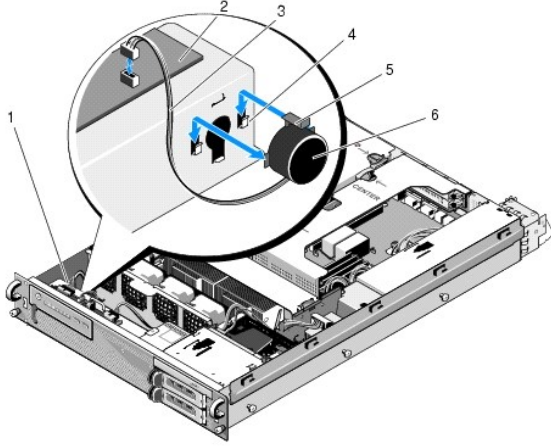

1	kontrol paneli kablosu	2	kontrol paneli kartı
3	hoparlör kablosu	4	sabitleme braketleri (2)
5	hoparlör açma kolu	6	hoparlör

3. Hoparlöre erişebilmek için, kontrol paneli kablosunu kontrol paneli kartından ayırın.
4. Hoparlörü kasadan dışarı çıkarabilmek için hoparlör açma koluna basın.

Hoparlörü Takma

1. Açma kolu yerine oturuncaya kadar, hoparlörü sabitleme braketlerine doğru itin.
2. Hoparlör kablosunu kontrol paneli kartına takın.
3. Kontrol paneli kablosunu kontrol paneli kartına takın.

Sistem Kartı

Dell Precision™ R5400 Servis Kılavuzu

- [Sistem Kartını Çıkarma](#)
- [Sistem Kartı Takma](#)

⚠ DİKKAT: Sadece eğitimli servis teknisyenleri bilgisayarın kapağını açabilir ve bilgisayarın içindeki bileşenlere erişebilirler. Bilgisayarın içinde çalışmaya başlamadan önce, bilgisayar ile birlikte gelen güvenlik bilgilerini okuyun. Ek güvenlik en iyi uygulama bilgileri için www.dell.com/regulatory_compliance adresindeki Regulatory Compliance (Yasal Uygunluk) Ana Sayfasına bakın.

Sistem Kartını Çıkarma

1. [Bilgisayarınızda Çalışmaya Başlamadan Önce](#) bölümünde anlatılan işlemleri yapın.
2. Güç kablosunu bilgisayarın arka tarafındaki güç kaynağından çıkarın.
3. Kart kafeslerinde takılı olan tüm genişleme kartlarından "P5" ile "P6" etiketli güç kablolarını çıkardığınızdan emin olarak, her iki genişleme kartını da çıkarın (bkz. [Genişleme Kartı Kafesini Çıkarma](#)).
4. Orta destek dirseğini çıkarın (bkz. [Orta Destek Dirseğini Çıkarma](#)).
5. Soğutma örtüsünü kaldırın (bkz. [Soğutma Örtüsünü Çıkarma](#)).
6. Sistem anakartından "P1", "P2", "P3" ve "P4" etiketli güç kablolarını çıkarın.

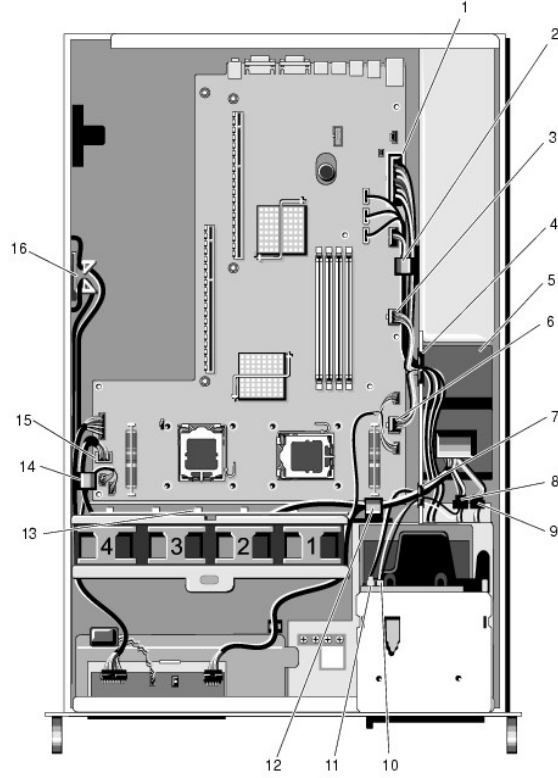

1	güç kablosu konektörü P1	2	kablo yönlendirme klipsi (güç kablosu P1)
3	güç kablosu konektörü P2	4	kablo yönlendirme girişi (güç kabloları P1, P2 ve P3)
5	güç dağıtım birimi	6	güç kablosu konektörü P3
7	kablo yönlendirme girişi (güç kabloları P4, P5 ve P6)	8	sabit disk (üst) güç kablosu konektörü (P8)
9	sabit disk (alt) güç kablosu konektörü (P7)	10	optik sürücü güç kablosu konektörü (P9)

11	SATA veri kablosu konektörü	12	kablo yönlendirme klipsi (güç kabloları P4, P5 ve P6)
13	kablo yönlendirme kanalı (güç kabloları P4, P5 ve P6)	14	kablo yönlendirme klipsi (güç kabloları P4, P5 ve P6)
15	güç kablosu konektörü P4	16	P5 ve P6 etiketli güç kabloları için depolama rafı

⚠ DİKKAT: Bilgisayar kapatıldıktan sonra bir süre DIMM'ler dokunulamayacak kadar sıcak kalır. DIMM'leri ellemeden önce soğumaları için bir süre bekleyin. DIMM'leri kart kenarlarından tutun ve DIMM bileşenlerine dokunmaktan kaçının.

7. Bellek modüllerini çıkarın (bkz. [Bellek Modüllerini Çıkarma](#)).

✎ NOT: Bellek modüllerini çıkarırken, doğru monte edebilmek için bellek modülü soketlerinin yerlerini not alın.

8. Isı dağıtıcı(lar) ile işlemci(ler)i çıkarın (bkz. [İşlemcivi Çıkarma](#)).

9. Sistem kartından kontrol paneli kablosunu çıkarın.

10. Dört fan konektörünü sistem kartından çıkarın.

11. Ön USB kablosu konektörünü sistem kartından çıkarın.

12. SATA_0, SATA_1 ve SATA_2 veri kablosu konektörlerini sistem kartından çıkarın.

13. Sistem kartını çıkarın:

- Sistem kartı tepsisini serbest bırakma kolunu çekin.
- Bir yandan serbest bırakma kolunu çekerken, diğer yandan da metal kolu kullanarak, sistem kartı tepsisini kasanın önüne doğru kaydırın.
- Sistem kartı tepsisini güç kaynağı yuvasından uzaklaştırırken, sistem kasası tepsisini 45 derecelik bir açı ile kaldırın ve kasadan çıkarın.

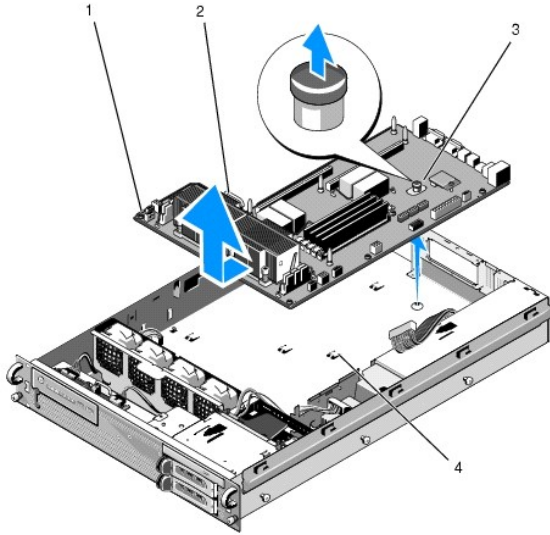

1	sistem kartı	2	metal kol
3	serbest bırakma kolu	4	sabitleştirme tırnakları

Sistem Kartı Takma

⚠ DİKKAT: Sadece eğitimli servis teknisyenleri bilgisayarın kapağını açabilir ve bilgisayarın içindeki bileşenlere erişebilirler. Bilgisayarın içinde çalışmaya başlamadan önce, bilgisayar ile birlikte gelen güvenlik bilgilerini okuyun. Ek güvenlik en iyi uygulama bilgileri için www.dell.com/regulatory_compliance adresindeki Regulatory Compliance (Yasal Uygunluk) Ana Sayfasına bakın.

- Sistem kartını mavi serbest bırakma kolu ile metal koldan tutarak, tepsi kasanın alt tarafına düz bir şekilde oturana kadar, sistem kartı tepsisini güç kaynağı yuvasına doğru 45 derecelik bir açı ile indirin.

2. Dokuz sistem kartı tepsisi sabitleme çıkıntısının da, kasanın alt tarafındaki dokuz sistem kartı sabitleme yuvasına iyice oturduğundan emin olun.
3. Serbest bırakma kolundaki çubuk yerine oturana kadar, sistem kartı tepsisini kasanın arkasına doğru kaydırın.
4. Isı dağıtıcı(lar) ile işlemci(ler)i değiştirin (bkz. [İşlemci Takma](#)).
5. Bellek modüllerini değiştirin (bkz. [Bellek Modüllerini Takma](#)).
6. Kontrol paneli kablosunu sistem kartına geri takın.
7. Dört fan konektörünü sistem kartına geri takın.
8. Ön USB kablosu konektörünü sistem kartına geri takın.
9. SATA_0, SATA_1 ve SATA_2 veri konektörlerini sistem kartına geri takın.
10. Sistem kartına "P1", "P2", "P3" ve "P4" etiketli güç kablolarını geri takın.
11. Soğutma örtüsünü değiştirin (bkz. [Soğutma Örtüsünü Takma](#)).
12. Genişleme kartı kafeslerini değiştirin (bkz. [Genişleme Kartı Kafesini Takma](#)).
13. Orta destek dirseğini değiştirin (bkz. [Orta Destek Dirseğini Takma](#)).
14. Bilgisayarın kapağını takın (bkz. [Kapağı Takma](#)).

[İçindekiler Sayfasına Geri Dön](#)

[İçindekiler Sayfasına Geri Dön](#)

Dell Precision™ R5400 Servis Kılavuzu

 **NOT:** Not, bilgisayarınızdan daha fazla yararlanabilmenize yardımcı olan önemli bilgiler verir.

 **UYARI:** UYARI, donanımda meydana gelebilecek olası hasarı ya da veri kaybını belirtir ve size, bu sorunu nasıl önleyeceğinizi anlatır.

 **DİKKAT:** DİKKAT, meydana gelebilecek olası maddi hasar, kişisel yaralanma veya ölüm tehlikesi anlamına gelir.

Bir Dell™ n Serisi bilgisayar satın aldıysanız, bu belgede yer alan Microsoft® Windows® işletim sistemi başvuruları geçerli değildir.

Bu belgedeki bilgiler önceden bildirilmeksizin değiştirilebilir. © 2008 Dell Inc. Tüm hakları saklıdır.

Dell Inc.'in yazılı izni olmadan bu materyallerin herhangi bir şekilde çoğaltılması kesinlikle yasaktır.

Bu metinde kullanılan ticari markalar: Dell, DELL logosu, Inspiron, Dell Precision, DellConnect, Dimension, OptiPlex, Latitude, PowerEdge, PowerVault, PowerApp, Dell OpenManage ve YOURS IS HERE logosu, Dell Inc.'nin ticari markalarıdır; Bluetooth, Bluetooth SIG Inc.'nin kayıtlı ticari markasıdır ve Dell tarafından lisansa tabi olarak kullanılmaktadır; Microsoft, Windows ve Windows Vista ile Windows Başlat düğmesi logosu, Microsoft Corporation'un Amerika Birleşik Devletleri ve/veya diğer ülkelerdeki ticari markaları ya da kayıtlı ticari markalarıdır.

Bu belgede, marka ve adların sahiplerine ya da ürünlerine atıfta bulunmak için başka ticari marka ve ticari adlar kullanılabilir. Dell Inc. kendine ait olanların dışındaki ticari markalar ve ticari isimlerle ilgili hiçbir mülkiyet hakkı olmadığını beyan eder.

Haziran 2008 Sayı A00

[İçindekiler Sayfasına Geri Dön](#)

[İçindekiler Sayfasına Geri Dön](#)

Sorun Giderme

Dell Precision™ R5400 Servis Kılavuzu

- [Araçlar](#)
- [Dell Diagnostics programı](#)
- [Sorunları Çözme](#)
- [Dell Teknik Güncelleştirme Servisi](#)

⚠ DİKKAT: Sadece eğitimli servis teknisyenleri bilgisayarın kapağını açabilir ve bilgisayarın içindeki bileşenlere erişebilirler. Bilgisayarınızın içinde çalışmadan önce, bilgisayarınızla birlikte verilen güvenlik bilgilerini okuyun. Ek güvenlik en iyi uygulama bilgileri için www.dell.com/regulatory_compliance adresindeki Regulatory Compliance (Yasal Uygunluk) Ana Sayfasına bakın.

⚠ DİKKAT: Kapağını açmadan önce daima bilgisayarınızın fişini prizden çekin.

Araçlar

Güç Işıkları

Bilgisayarınızın önündeki güç düğmesi ışığı farklı durumları göstermek için yanar, yanıp söner veya sabit kalır:

- Güç ışığı yeşil renkte yanıyor ve bilgisayar yanıt vermiyorsa, bkz. [Tanılama Işıkları](#).
- Güç ışığı yeşil renkte yanıp söniyorsa, bilgisayar bekleme modundadır. Normal çalışmayı devam ettirmek için klavyenizde bir tuşa basın, fareyi hareket ettirin veya güç düğmesine basın.
- Güç ışığı yanmıyorsa bilgisayarınız kapalıdır veya elektrik almıyordur.
 - Güç konektörünü çıkarıp hem bilgisayarın arkasındaki güç konektörüne hem de elektrik prizine tekrar takın.
 - Bilgisayarınız çok çıkışlı bir elektrik prizine bağlıysa, priz in elektrik prizine takılı ve açık olduğundan emin olun.
 - Bilgisayarın doğru çalıştığından emin olmak için güç koruma aygıtlarını, çok çıkışlı elektrik prizlerini ve elektrik uzatma kablolarını devre dışı bırakın.
 - Elektrik prizine lamba gibi başka bir cihaz takarak, priz in sorunsuz çalıştığından emin olun.
 - Ana güç kablosunun ve ön panel kablosunun sistem kartına doğru bir şekilde bağlı olduğundan emin olun (bkz. [Sistem Kartı](#)).
- Güç ışığı sabit şekilde ve sarı renkte yanıyor, bir aygıtta bozukluk olabilir veya aygıt yanlış takılmış olabilir.
 - Bellek modüllerini çıkarıp tekrar takın (bkz. [Sistem Belleği](#)).
 - Tüm kartları çıkarıp tekrar takın (bkz. [Genişleme Kartları](#)).
- Girişimi giderin. Girişimin bazı olası nedenleri aşağıda belirtilmiştir:
 - Güç, klavye ve fare uzatma kabloları
 - Çok çıkışlı elektrik prizinde çok fazla aygıt var
 - Aynı elektrik prizine çok çıkışlı elektrik prizleri bağlanmış

Tanılama Işıkları

⚠ DİKKAT: Bilgisayarınızın içinde çalışmadan önce, bilgisayarınızla birlikte verilen güvenlik bilgilerini okuyun. Ek güvenlik en iyi uygulama bilgileri için www.dell.com/regulatory_compliance adresindeki Regulatory Compliance (Yasal Uygunluk) Ana Sayfasına bakın.

Herhangi bir sorunu gidermenize yardımcı olması için, bilgisayarınızın ön panelinde 1, 2, 3 ve 4 şeklinde etiketlenmiş dört ışık vardır. Bilgisayar normal şekilde açıldığında ışıklar yanıp söner, sonra tamamen söner. Bilgisayar arızalandığında, sorunu tanımlamanıza yardımcı olması için ışıkların sıralamasını kullanın.

NOT: POST işlemi tamamlandıktan sonra işletim sistemi önyüklenmeden önce dört ışık da söner.

POST İşlemi Sırasında Tanılama Işık Kodları

Işık Deseni	Sorunun Tanımı	Önerilen Çözüm
①②③④	Bilgisayar normal kapalı durumda veya bir BIOS öncesi hata olmuş olabilir.	Bilgisayarı çalışan bir elektrik prizine takın ve güç düğmesine basın.
①②③④	Olası bir BIOS arızası oluştu; bilgisayar kurtarma modunda çalışıyor.	<ol style="list-style-type: none">BIOS Kurtarma yardımcı programını çalıştırın, kurtarma işleminin tamamlanmasını bekleyin ve ardından bilgisayarı yeniden başlatın.Sorun devam ederse Dell ile bağlantı kurun (bkz. Dell'e Başvurma).

①②③④	Bir işlemci hatası oluşmuş olabilir.	<ol style="list-style-type: none"> İşlemciyi çıkartıp yeniden takın (bkz. İşlemciler). Sorun devam ederse Dell ile bağlantı kurun (bkz. Dell'e Başvurma).
①②③④	Bellek modülleri algılandı, ancak bir bellek hatası oluştu.	<ol style="list-style-type: none"> İki veya daha çok bellek modülü takılıysa, modülleri çıkarın (bkz. Sistem Belleği), modüllerden birini yeniden takın ve bilgisayarı yeniden başlatın. Bilgisayar normal olarak bağlatılırsa her defasında bir tane olmak üzere, arızalı modülü bulana veya bütün modülleri sorunsuz takana kadar ek bellek modüllerini takmaya devam edin. Varsa, aynı türdeki, çalışan bir modülü bilgisayarınıza takın (bkz. Sistem Belleği). Sorun devam ederse Dell ile bağlantı kurun (bkz. Dell'e Başvurma).
①②③④	Bir grafik kartı hatası oluşmuş olabilir.	<ol style="list-style-type: none"> Takılı tüm grafik kartlarını tekrar takın (bkz. Genişleme Kartları). Bilgisayarınıza, varsa, çalışan bir grafik kartı takın. Sorun devam ederse Dell ile bağlantı kurun (bkz. Dell'e Başvurma).
①②③④	Olası bir disket veya sabit sürücü arızası oluştu.	<ol style="list-style-type: none"> Tüm güç ve veri kablolarını yeniden takın ve bilgisayarı yeniden başlatın. Sorun devam ederse Dell ile bağlantı kurun (bkz. Dell'e Başvurma).
①②③④	Bir USB hatası oluşmuş olabilir.	<ol style="list-style-type: none"> Tüm USB aygıtlarını yeniden takın, kablo bağlantılarını kontrol edin ve ardından bilgisayarı yeniden başlatın. Sorun devam ederse Dell ile bağlantı kurun (bkz. Dell'e Başvurma).
①②③④	Bellek modülü algılanmadı.	<ol style="list-style-type: none"> İki veya daha çok bellek modülü takılıysa, modülleri çıkarın (bkz. Sistem Belleği), modüllerden birini yeniden takın ve bilgisayarı yeniden başlatın. Bilgisayar normal olarak bağlatılırsa her defasında bir tane olmak üzere, arızalı modülü bulana veya bütün modülleri sorunsuz takana kadar ek bellek modüllerini takmaya devam edin. Varsa, aynı türdeki, çalışan bir modülü bilgisayarınıza takın (bkz. Sistem Belleği). Sorun devam ederse Dell ile bağlantı kurun (bkz. Dell'e Başvurma).
①②③④	Sistem kartı arızası oluştu.	<ol style="list-style-type: none"> Dell'e başvurun (bkz. Dell'e Başvurma).
①②③④	Bellek modülleri saptandı, ancak bir bellek yapılandırma veya uyumluluk hatası var.	<ol style="list-style-type: none"> Bellek modülü/konnektör takmayla ilgili özel gereksinimlerin bulunmadığından emin olun (bkz. Sistem Belleği). Kullandığımız belleğin bilgisayarınız tarafından desteklendiğinden emin olun (bkz. Sistem Belleği). Sorun devam ederse Dell ile bağlantı kurun (bkz. Dell'e Başvurma).
①②③④	Olası bir sistem kartı kaynağı ve/veya donanım arızası oluştu.	<ol style="list-style-type: none"> İşletim sistemini geri yükleme ile ilgili yönergeler için bilgisayarınızın <i>Kurulum ve Hızlı Başvuru Kılavuzu</i>'na bakın. Sorun devam ederse Dell ile bağlantı kurun (bkz. Dell'e Başvurma).
①②③④	Bir genişletme kartı hatası oluşmuş olabilir.	<ol style="list-style-type: none"> Genişletme kartlarından birini (grafik kartı değil) çıkartıp, bilgisayarı yeniden başlatarak, bir çakışma olup olmadığını belirleyin (bkz. Genişleme Kartları). Sorun devam ederse çıkardığınız kartı yeniden takın, ardından farklı bir kartı çıkarın ve bilgisayarı yeniden başlatın. Her genişletme kartı için bu işlemi tekrarlayın. Bilgisayar olağan şekilde başlatılırsa, bilgisayardan son çıkarılan karttaki kaynak çakışmaları sorununu giderin (İşletim sistemini geri yükleme ile ilgili yönergeler için bilgisayarınızın <i>Kurulum ve Hızlı Başvuru Kılavuzu</i>'na bakın). Sorun devam ederse Dell ile bağlantı kurun (bkz. Dell'e Başvurma).
①②③④	Başka bir hata oluştu.	<ol style="list-style-type: none"> Tüm sabit sürücü ve CD/DVD sürücü kablolarının sistem kartına doğru şekilde bağlandığından emin olun (bkz. Sistem Kartı). Ekranda aygıtlardan birinde (örneğin sabit disk sürücüsü) sorun olduğunu belirten bir hata mesajı görüntülenirse, bu aygıtın düzgün çalıştığından emin olmak için aygıtı kontrol edin. İşletim sistemi bir cihazdan (CD/DVD sürücü gibi) önyükleme yapmaya çalışıyorsa, bilgisayarınızda yüklü olan cihazların önyükleme sıralamasının doğru olduğundan emin olmak için sistem kurulum programını kontrol edin (bkz. <i>Dell Teknoloji Kılavuzu</i>). Sorun devam ederse Dell ile bağlantı kurun (bkz. Dell'e Başvurma).

Sesli Uyarı Kodları

Monitör hataları veya sorunları görüntüleyemezse, bilgisayarınız başlatılırken bazı uyarı sesleri çıkarabilir. Örnek olarak olası bir uyarı kodu üç kısa ve tekrar eden uyarı seslerinden oluşabilir ve bu olası bir sistem kartı arızası ile karşılaştığınızı gösterir.

Bilgisayarınız başlatma sırasında bir sesli uyarı dizisi verirse:

- Sesli uyarı kodunu not edin.
- Sorunu belirlemek için Dell Diagnostics programını çalıştırın (bkz. [Dell Diagnostics programı](#)).

Kod	Neden
2 kısa, 1 uzun	BIOS sağlama toplamı hatası
1 uzun, 3 kısa, 2 kısa	Bellek hatası
1 kısa	F12 tuşuna basıldı

Kod (tekrar eden kısa uyarılar)	Tanım	Önerilen Çözüm
1	BIOS checksum arızası. Olası sistem kartı arızası.	Dell'e başvurun (bkz. Dell'e Başvurma).
2	Bellek modülü algılanmadı.	<ol style="list-style-type: none">İki veya daha çok bellek modülü takılıysa, modülleri çıkarın (bkz. Sistem Belleği), modüllerden birini yeniden takın ve bilgisayarı yeniden başlatın. Bilgisayar normal olarak başlatılırsa her defasında bir tane olmak üzere, arızalı modülü bulana veya bütün modülleri sorunsuz takana kadar ek bellek modüllerini takmaya devam edin.Varsa, aynı türdeki, çalışan bir modülü bilgisayarınıza takın (bkz. Sistem Belleği).Sorun devam ederse Dell ile bağlantı kurun (bkz. Dell'e Başvurma).
3	Olası sistem kartı arızası.	Dell'e başvurun (bkz. Dell'e Başvurma).
4	RAM Okuma/Yazma hatası	<ol style="list-style-type: none">Bellek modülü/konnektör takmayla ilgili özel gereksinimlerin bulunmadığından emin olun (bkz. Sistem Belleği).Kullandığınız belleğin bilgisayarınız tarafından desteklendiğinden emin olun (bkz. Sistem Belleği).Sorun devam ederse Dell ile bağlantı kurun (bkz. Dell'e Başvurma).
5	Gerçek zamanlı saat arızası. Olası pil arızası veya sistem kartı arızası.	<ol style="list-style-type: none">Pili çıkarın (bkz. Pil Değiştirme).Sorun devam ederse Dell ile bağlantı kurun (bkz. Dell'e Başvurma).
6	Video BIOS Sinama Hatası.	Dell'e başvurun (bkz. Dell'e Başvurma).

Sistem İletileri

 **NOT:** Aldığınız ileti tabloda listelenmemişse, işletim sisteminin veya ileti görüntülendiğinde çalışmakta olan programın belgelerine bakın.

DİKKAT! BU SİSTEMDE ÖNCEKİ ÖNYÜKLEME TEŞEBBÜSLERİ [NNNN] DENETİM NOKTASINDA BAŞARISIZ OLDU. BU SORUNU GİDERME İLE İLGİLİ YARDIM İÇİN LÜTFEN BU DENETİM NOKTASINI BİR YERE NOT EDİN VE DELL TEKNİK DESTEĞİNE BAŞVURUN. — Bilgisayar aynı hata için arka arkaya üç defa önyükleme işlemini başaramadı (yardım için bkz. [Dell'e Başvurma](#)).

CMOS SAĞLAMA TOPLAMI HATASI —

Olası ana kart hatası veya RTC pil gücü düşük. Pili değiştirin (yardım için bkz. [Pil Değiştirme](#) ya da [Dell'e Başvurma](#)).

CPU FAN HATASI — İşlemci fanı arızası. İşlemci fanını değiştirin (bkz. [İşlemciler](#)).

SABİT DİSK SÜRÜCÜSÜ OKUMA HATASI — Sabit sürücünün önyükleme sınavı sırasında olası sabit sürücü hatası (yardım için bkz. [Dell'e Başvurma](#)).

KLAVYE HATASI — Klavyede hata var veya klavye kablosu gevşek (bkz. [Klavye Sorunları](#)).

HİÇBİR ÖNYÜKLEME AYGITI YOK — Bilgisayar önyüklenemez bir aygıt veya bölüm algılamıyor.

- Önyükleme aygıtınız sabit disk sürücüsü ise, kabloların bağlı, sürücünün doğru şekilde takılmış ve önyüklenemez aygıt olarak bölümlendirilmiş olduğundan emin olun.
- Sistem kurulum programına girin ve önyükleme sıralamasının doğru olduğundan emin olun (sistem kurulum programına erişme ve kullanma yönergeleri için [Dell Teknoloji Kılavuzu](#)'na bakın).

SAAT İLERLEME KESİNTİSİ YOK — Sistem kartı üzerindeki yonga veya anakart arızalı olabilir (yardım için bkz. [Dell'e Başvurma](#)).

NOT - SABİT DİSK SÜRÜCÜSÜ KENDİ KENDİNE İZLEME SİSTEMİ BİR PARAMETRENİN NORMAL ÇALIŞMA ARALIĞINI AŞTIĞINI BİLDİRDİ. DELL VERİLERİNİZİ DÜZENLİ ŞEKİLDE YEDEKLEMENİZİ ÖNERİR. OLASI BİR SABİT DİSK SÜRÜCÜ HATASININ NEDENİ ARALIK DIŞINDA ÇALIŞAN BİR PARAMETRE OLABİLİR DE, OLMAYABİLİR DE. — S.M.A.R.T hatası, olası sabit disk sürücü hatası. Bu özellik sistem kurulum programından etkinleştirilebilir ya da devre dışı bırakılabilir (sistem kurulum programına erişme ve kullanma yönergeleri için [Dell Teknoloji Kılavuzu](#)'na bakın).

Donanım Sorun Giderici

İşletim sistemi kurulumu sırasında bir aygıt algılanamazsa veya algılandığı halde, yanlış yapılandırılırsa, uyumsuzluğu çözmek için Donanım Sorun Giderici'yi kullanabilirsiniz.

Windows® Vista®:

1. Windows Vista başlat düğmesini  ve **Yardım ve Destek**'i tıklayın.
2. Ara alanına donanım sorun giderici yazın ve aramayı başlatmak için <Enter> tuşuna basın.
3. **Arama sonuçlarında** sorunu en iyi şekilde tanımlayan seçeneği belirleyin ve kalan sorun giderme adımlarını izleyin.

Windows XP:

1. **Başlat Yardım ve Destek** öğesini tıklayın.
2. Arama alanına donanım sorunu giderici yazın ve aramayı başlatmak için <Enter> tuşuna basın.
3. **Sorun Çözme** bölümünde **Donanım Sorunu Giderici**'yi tıklayın.
4. **Donanım Sorun Giderici** listesinde sorunu en iyi şekilde tanımlayan seçeneği belirleyin ve kalan sorun giderme adımlarını izlemek için **İleri**'yi tıklayın.

Dell Diagnostics programı

 **DİKKAT:** Bilgisayarınızın içinde çalışmadan önce, bilgisayarınızla birlikte verilen güvenlik bilgilerini okuyun. Ek güvenlik en iyi uygulama bilgileri için www.dell.com/regulatory_compliance adresindeki **Regulatory Compliance (Yasal Uygunluk) Ana Sayfasına** bakın.

Dell Teşhislerini Kullanma Zamanı

Bilgisayarınızla ilgili bir sorun yaşarsanız, teknik yardım için Dell'e başvurmadan önce [Sorunları Çözme](#) bölümündeki kontrolleri yapın ve Dell Diagnostics programını çalıştırın.

Sabit disk sürücünüzden veya bilgisayarınız ile birlikte verilen *Drivers and Utilities* (Sürücüler ve Yardımcı Programlar) ortamından Dell Diagnostics programını başlatın.

 **NOT:** Drivers and Utilities ortamı isteğe bağlıdır ve bilgisayarınızla birlikte verilmeyebilir.

 **NOT:** Dell Diagnostics yalnızca Dell bilgisayarlarda çalışır.

Dell Diagnostics Programını Sabit Sürücünüzden Başlatma

Dell Diagnostics programını çalıştırmadan önce, bilgisayarınızın yapılandırma bilgilerini görmek ve test etmek istediğiniz aygıtın sistem kurulum programında görüntülediğinden ve etkin durumda olduğundan emin olmak için sistem kurulum programına girin (yönergeler için *Dell Teknoloji Kılavuzu*'na bakın).

Dell Diagnostics programı sabit disk sürücünüzde aynı bir tanılama yardımcı programı bölümünde bulunur.

 **NOT:** Bilgisayarınız bir ekran resmi görüntülemiyorsa, Dell'e başvurun (bkz. [Dell'e Başvurma](#)).

1. Bilgisayarın sorunsuz şekilde çalışan bir elektrik prizine bağlı olduğundan emin olun.
2. Bilgisayarınızı açın (veya yeniden başlatın).
3. DELL logosu görüldüğünde hemen <F12> tuşuna basın.

 **NOT:** Tuş uzun süre basılı tutulduğunda klavye hatasına yol açabilir. Olası klavye hatalarını önlemek üzere Boot Device (Önyükleme Aygıtı) Menüsü görünene kadar <F12> tuşunu eşit aralıklarla basıp bırakın.

Çok uzun süre bekler ve işletim sistemi logosunu görürseniz, Microsoft Windows masaüstü görünene kadar beklemeye devam edin ve sonra bilgisayarınızı kapatıp yeniden deneyin.

4. Yukarı ve aşağı ok düğmelerini kullanarak, önyükleme menüsündeki **Diagnostics** seçeneğinin üzerine gelin ve <Enter> tuşuna basın.

Bilgisayar: sistem kartınız, klavyeniz, ekranınız, belleğiniz, sabit disk sürücünüz, vb. unsurlarla ilgili bir dizi başlangıç sınaması yapan Önyükleme Öncesi Sistem Değerlendirmesi (PSA) programını çalıştırır.

- 1 Ekranla sorular belirirse bunları yanıtlayın.
- 1 Çeşitli hatalar algılanırsa, hata kodlarını bir yere yazın ve [Dell'e Başvurma](#) bölümüne bakın.
- 1 Önyükleme Öncesi Sistem Değerlendirmesi başarılı bir şekilde tamamlanırsa, şu ileti görünür: "Dell Tanılama Yardımcı Programı Bölümü önyükleniyor. Devam etmek için herhangi bir tuşa basın."

 **NOT:** Hiçbir tanılama yardımcı programı bölümü bulunmadığını belirten bir ileti görürseniz, Dell Diagnostics programını *Drivers and Utilities* ortamından başlatın (bkz. [Dell Diagnostics Programını Drivers and Utilities CD'sinden Başlatma](#)).

5. Dell Diagnostics programını sabit disk sürücünüzdeki tanılama yardımcı programı bölümünden başlatmak için herhangi bir tuşa basın.

6. <Sekme> tuşuna basarak, **Test Computer** (Bilgisayarı Sına) seçeneğinin üzerine gelin ve <Enter> tuşuna basın.

 **NOT:** Bilgisayarınızda eksiksiz bir sinama gerçekleştirmek için, **Test Computer** (Bilgisayarı Sına) seçeneğini kullanmanız önerilir. **Test Memory** (Belleği Sına) seçildiğinde, tamamlanması otuz dakika veya daha fazla süren kapsamlı bellek sinaması başlatılır. Sinama tamamlanınca, sinama sonuçlarını kaydedin ve bir önceki menüye dönmek için herhangi bir tuşa basın.

7. Dell Diagnostics Main Menu'de (Ana Menü), çalıştırmak istediğiniz sinamayı seçmek için farenin sol düğmesini tıklatın ya da önce <Sekme>, ardından da <Enter> tuşuna basın (bkz. [Dell Diagnostics Ana Menüsü](#)).

 **NOT:** Bütün hata kodlarını ve sorun açıklamalarını ekranda göründükleri şekliyle not alın ve ekrandaki yönergeleri izleyin.

8. Bütün sinamalar tamamlandıktan sonra sinama penceresini kapatıp Dell Diagnostics Ana Menüsüne dönün.

9. Dell Diagnostics programından çıkmak için Main Menu (Ana Menü) penceresini kapatın ve bilgisayarınızı yeniden başlatın.

Dell Diagnostics Programını Drivers and Utilities CD'sinden Başlatma

Dell Diagnostics programını çalıştırmadan önce, bilgisayarınızın yapılandırma bilgilerini görmek ve test etmek istediğiniz aygıtın sistem kurulum programında görüntülediğinden ve etkin durumda olduğundan emin olmak için sistem kurulum programına girin (yönergeler için [Dell Teknoloji Klavuzu](#)'na bakın).

1. *Drivers and Utilities* ortamını optik sürücüye takın.

2. Bilgisayarınızı yeniden başlatın.

3. DELL logosu görüldüğünde hemen <F12> tuşuna basın.

 **NOT:** Tuş uzun süre basılı tutulduğunda klavye hatasına yol açabilir. Olası klavye hatalarını önlemek üzere Boot Device (Önyükleme Aygıtı) Menüsü görünene kadar <F12> tuşunu eşit aralıklarla basıp bırakın.

Çok uzun süre bekler ve işletim sistemi logosunu görürseniz, Microsoft Windows masaüstü görünene kadar beklemeye devam edin ve sonra bilgisayarınızı kapatıp yeniden deneyin.

4. Önyükleme aygıtı listesi görüntülenince, yukarı ya da aşağı ok düğmelerini kullanarak, **Onboard or USB CD-ROM Drive** (Tümleşik ya da USB CD- ROM) seçeneğinin üzerine gelin ve <Enter> tuşuna basın.

 **NOT:** Tek seferlik önyükleme menüsü kullanıldığında, önyükleme sırası sadece geçerli önyükleme için değişir. Yeniden başlatma sırasında, bilgisayar sistem kurulumu programında belirtilen önyükleme sırasına göre önyüklenir.

5. CD/DVD'den başlatmak istediğinizi onaylamak için herhangi bir tuşa basın.

Çok uzun süre bekler ve işletim sistemi logosunu görürseniz, Microsoft Windows masaüstü görünene kadar beklemeye devam edin ve sonra bilgisayarınızı kapatıp yeniden deneyin.

6. 1 yazarak **32 Bit Dell Diagnostics programını çalıştırın**.

7. **Dell Diagnostics Menu** altında 1 yazarak, **Kaynak CD'si için Dell 32-bit Diagnostics'i (grafik kullanıcı arayüzü) seçin**.

8. <Sekme> tuşuna basarak, **Test Computer** (Bilgisayarı Sına) seçeneğinin üzerine gelin ve <Enter> tuşuna basın.

 **NOT:** Bilgisayarınızda eksiksiz bir sinama gerçekleştirmek için, **Test Computer** (Bilgisayarı Sına) seçeneğini kullanmanız önerilir. **Test Memory** (Belleği Sına) seçildiğinde, tamamlanması otuz dakika veya daha fazla süren kapsamlı bellek sinaması başlatılır. Sinama tamamlanınca, sinama sonuçlarını kaydedin ve bir önceki menüye dönmek için herhangi bir tuşa basın.

9. Dell Diagnostics Main Menu'de (Ana Menü), çalıştırmak istediğiniz sinamayı seçmek için farenin sol düğmesini tıklatın ya da önce <Sekme>, ardından da <Enter> tuşuna basın (bkz. [Dell Diagnostics Ana Menüsü](#)).

 **NOT:** Bütün hata kodlarını ve sorun açıklamalarını ekranda göründükleri şekliyle not alın ve ekrandaki yönergeleri izleyin.

10. Bütün sinamalar tamamlandıktan sonra sinama penceresini kapatıp Dell Diagnostics Ana Menüsüne dönün.

11. Dell Diagnostics programından çıkmak için Main Menu (Ana Menü) penceresini kapatın ve bilgisayarınızı yeniden başlatın.

12. *Drivers and Utilities* ortamını optik sürücüdün çıkarın.

Dell Diagnostics Ana Menüsü

Dell Diagnostics yüklendikten sonra aşağıdaki menü görüntülenir:

Seçenek	İşlev
Test Memory (Belleği Sına)	Bağımsız bellek sınavını çalıştır
Test Computer (Bilgisayarı Sına)	Bilgisayar tanı araçlarını çalıştırın
Exit (Çıkış)	Tanılamadan çık

<Sekme> tuşuna basarak, çalıştırmak istediğiniz sınamayı seçip, ardından da <Enter> tuşuna basın.

NOT: Bilgisayarınızda eksiksiz bir sınama gerçekleştirmek için, Test Computer (Bilgisayarı Sına) seçeneğini kullanmanız önerilir. Test Memory (Belleği Sına) seçildiğinde, tamamlanması otuz dakika veya daha fazla süren kapsamlı bellek sınavına başlatılır. Sınama tamamlanınca, sınama sonuçlarını kaydedin ve bu menüye dönmek için herhangi bir tuşa basın.

Test Computer (Bilgisayarı Sına) seçildikten sonra, aşağıdaki menü görüntülenir:

Seçenek	İşlev
Express Test (Hızlı Sınama)	Bilgisayardaki aygıtların hızlı şekilde sınavını yapar. Bu işlem 10-20 dakika sürebilir. NOT: Express Test (Hızlı Sınama) sırasında sizin herhangi bir işlem yapmanız gerekmez. Sorunu daha çabuk saptama olasılığını artırmak için ilk olarak Express Test'i (Hızlı Sınama) çalıştırın.
Extended Test (Genişletilmiş Sınama)	Bilgisayardaki aygıtların kapsamlı bir sınavını yapar. Bu yaklaşık bir saat veya daha fazla sürebilir. NOT: Extended Test (Genişletilmiş Sınama) sırasında düzenli aralıklarla belirli sorulara yanıt vermeniz gerekir.
Custom Test (Özel Sınama)	Belirli bir aygıtı sınamak veya uygulanacak sınama işlemlerini özelleştirmek için kullanılır.
Symptom Tree (Belirti Ağacı)	Bu seçenek sınamaları karşılaştığınız sorunun belirtisine göre seçmenize olanak verir. Bu seçenek en sık karşılaşılan belirtileri listeler.

NOT: Bilgisayardaki aygıtların kapsamlı bir sınavının yapılması için Extended Test'i (Genişletilmiş Sınama) seçmeniz önerilir.

Sınama sırasında bir soruyla karşılaşırsanız, sorunun hata kodunu ve açıklamasını içeren bir ileti görünür. Hata kodunu ve sorunu açıklamasını not edin ve ekrandaki yönergeleri izleyin. Sorunu çözemezseniz, Dell'e başvurun (Bkz. [Dell'e Başvurma](#)).

NOT: Dell desteğiyle temasa geçerken, bu numarayı yanınızda bulundurun. Bilgisayarınızın Service Tag (Servis Etiketini) numarası, her sınama ekranının en üstünde görünür.

Aşağıdaki sekmeler Custom Test (Özel Sınama) ya da Symptom Tree (Belirti Ağacı) seçeneğinden çalıştırılan sınamalar için ek bilgiler sunar:

Sekme	İşlev
Results (Sonuçlar)	Sınama sonuçlarını ve karşılaşılan hata durumlarını görüntüler.
Errors (Hatalar)	Karşılaşılan hata durumlarını, hata kodlarını ve sorunu açıklamasını görüntüler.
Help (Yardım)	Sınamayı açıklar ve sınama çalıştırma gereksinimlerini belirtebilir.
Configuration (Yapılandırma)	Seçili aygıt için donanım yapılandırmasını görüntüler. Dell Diagnostics programı, tüm aygıtların yapılandırma bilgilerini sistem kurulum programından, bellekten ve çeşitli iç sınamalardan alır ve bilgileri ekranın sol bölümündeki aygıt listesinde görüntüler. NOT: Aygıt listesi, bilgisayarınızda takılı tüm bileşenlerin veya bilgisayarınıza bağlanmış tüm aygıtların adlarını görüntülemeyebilir.
Parameters (Parametreler)	Olanaklıysa sınama ayarlarını değiştirerek sınamayı kişiselleştirmenizi sağlar.

Sorunları Çözme



Bilgisayarınızdaki sorunları giderirken aşağıdaki ipuçlarını dikkate alın:

- Sorun başlamadan önce bir parça eklediyseniz veya çıkardıysanız, ekleme yordamlarını gözden geçirin ve parçanın doğru takıldığından emin olun.
- Bir çevresel birim doğru çalışmıyorsa, aygıtın doğru bağlandığından emin olun.
- Ekranda bir hata mesajı görünürse, mesajı bütünüyle bir yere not edin. Bu mesaj destek personelinin sorun veya sorunları tanımlamasına ve gidermesine yardımcı olabilir.

- 1 Programda bir hata mesajı oluşursa, programın belgelerine bakın.

 **NOT:** Bu belgedeki yordamlar Windows varsayılan görünümü için yazılmıştır, bu nedenle Dell bilgisayarınızı Windows Klasik görünümüne ayarladığınızda bunlar geçerli olmayabilir.

Pil Sorunları

-  **DİKKAT:** Yeni bir pil yanlış takılırsa patlama tehlikesi vardır. Pili yalnızca üretici tarafından önerilen tipte ya da dengi ile değiştirin. Kullanılan pilleri üreticinin yönergelerine uygun olarak atın.
-  **DİKKAT:** Bilgisayarınızın içinde çalışmadan önce, bilgisayarınızla birlikte verilen güvenlik bilgilerini okuyun. Ek güvenlik en iyi uygulama bilgileri için www.dell.com/regulatory_compliance adresindeki Regulatory Compliance (Yasal Uygunluk) Ana Sayfasına bakın.

PİLİ YERİNE TAKMA — Bilgisayarınızı açtıktan sonra tarih ve saat bilgilerini tekrar tekrar sıfırlamanız gerekiyorsa ya da başlatma sırasında hatalı tarih ve saat görüntüleniyorsa, pili değiştirin bkz. [Pili Değiştirme](#)). Pili yine de düzgün çalışmıyorsa, Dell'e başvurun (bkz. [Dell'e Başvurma](#)).

Sürücü Sorunları

-  **DİKKAT:** Bilgisayarınızın içinde çalışmadan önce, bilgisayarınızla birlikte verilen güvenlik bilgilerini okuyun. Ek güvenlik en iyi uygulama bilgileri için www.dell.com/regulatory_compliance adresindeki Regulatory Compliance (Yasal Uygunluk) Ana Sayfasına bakın.

MİCROSOFT WINDOWS'UN SÜRÜCÜYÜ TANIDIĞINDAN EMİN OLUN —

Windows Vista:

- 1 Windows Vista Başlat düğmesini  ve ardından **Bilgisayar**'ı tıklayın.

Windows XP:

- 1 Başlat'ı ve ardından **Bilgisayarım**'ı tıklayın.

Sürücü listelenmemişse, virüsleri denetlemek ve kaldırmak için virüslerden korunma yazılımınızla tam bir tarama yapın. Bazen virüsler Windows'un sürücüyü tanınmasını engelleyebilir.

SÜRÜCÜYÜ SINAMA —

- 1 Orijinal diskin bozuk olma olasılığını ortadan kaldırmak için başka bir disk yerleştirin.
- 1 Önyüklenebilir bir CD takın ve bilgisayarı yeniden başlatın.



SÜRÜCÜ VEYA DİSKİ TEMİZLEME — Yönergeler için *Dell Teknoloji Kılavuzu*'na bakın.

KABLO BAĞLANTILARINI KONTROL ETME

DONANIM SORUN GİDERİCİ'Yİ ÇALIŞTIRMA — Bkz. [Donanım Sorun Giderici](#).

DELL DİAGNOSTİCS PROGRAMINI ÇALIŞTIRMA — Bkz. [Dell Diagnostics programı](#).

Optik sürücü sorunları

-  **NOT:** Yüksek hızlı optik sürücü titreşimi normaldir ve sese neden olabilir ve bu durum sürücüde veya ortamda bir hata olduğunu göstermez.
-  **NOT:** Dünya çapında farklı bölgeler ve farklı disk formatları bulunduğundan, tüm DVD başlıkları tüm DVD sürücülerinde çalışmaz.

WINDOWS SES SEVİYESİ DENETİMİNİ AYARLAMA —

- 1 Ekranınızın sağ alt köşesindeki hoparlör simgesini tıklayın.
- 1 Sürgü çubuğunu tıklayıp yukarı sürükleyerek sesin açık olduğundan emin olun.
- 1 İşaretli olan kutuları tıklayarak, sesin kapalı olmadığından emin olun.

HOPARLÖRLERİ VE SUBWOOFER BİRİMİNİ DENETLEME — Bkz. [Ses ve Hoparlör Sorunları](#).

Optik sürücüye yazma sorunları

DİĞER PROGRAMLARI KAPATIN — Optik sürücü yazma işlemi sırasında sürekli bir veri akışı almalıdır. Akış kesintiye uğrarsa, hata oluşur. Optik sürücüde yazmadan önce tüm programları kapatmayı deneyin.

DİŞKE YAZMADAN ÖNCE WİNDOWS'DA BEKLEME MODUNU KAPATMA — Güç yönetim modları hakkında bilgi için *Dell Teknoloji Kılavuzu*'na bakın ya da Windows Yardım ve Destek bölümünde *bekleme* terimini arayın.

Sabit sürücü sorunları

CHECK DİSK PROGRAMINI ÇALIŞTIRMA —

Windows Vista:

1. **Başlat**'ı ve ardından **Bilgisayarım**'i tıklayın.
2. **Yerel Disk C:** öğesini sağ tıklayın.
3. **Özellikler** → **Araçlar** → **Şimdi Denetle** öğesini tıklayın.

Kullanıcı Hesabı Denetimi penceresi açılabilir. Bilgisayarda bir yöneticisizseniz, **Devam**'ı tıklayın; aksi takdirde istediğiniz eyleme devam etmek için yöneticinize başvurun.

4. Ekrandaki yönergeleri izleyin.

Windows XP:

1. **Başlat**'ı ve ardından **Bilgisayarım**'i tıklayın.
2. **Yerel Disk C:** öğesini sağ tıklayın.
3. **Özellikler** → **Araçlar** → **Şimdi Denetle** öğesini tıklayın.
4. **Bozuk sektörleri tara ve kurtarmayı dene**'yi ve ardından **Başlat**'ı tıklayın.

E-Posta ve İnternet Sorunları

⚠ DİKKAT: Bilgisayarınızın içinde çalışmadan önce, bilgisayarınızla birlikte verilen güvenlik bilgilerini okuyun. Ek güvenlik en iyi uygulama bilgileri için www.dell.com/regulatory_compliance adresindeki **Regulatory Compliance (Yasal Uygunluk) Ana Sayfasına** bakın.

🔌 NOT: Ağ adaptörü konnektörüne telefon kablosu takmayın (bilgisayarınızdaki konnektörleri gösteren resimler için bilgisayarınızın Kurulum ve Hızlı Başvuru Kılavuzu'na bakın).

MİCROSOFT OUTLOOK EXPRESS GÜVENLİK AYARLARINI GÖZDEN GEÇİRİN — E-posta eklerinizi açamıyorsanız:

1. Outlook Express'te, **Araçlar** → **Seçenekler** → **Güvenlik** öğesini tıklayın.
2. Gerekirse onay işaretini kaldırmak için **Eklere izin verme**'yi tıklayın.

İNTERNET'E BAĞLI OLDUĞUNUZDAN EMİN OLUN — Bir İnternet sağlayıcısına abone olduğunuzdan emin olun. Outlook Express e-posta programı açık iken, **Dosya**'yı tıklayın. **Çevrimdışı Çalış** seçeneğinde bir onay işareti varsa, onay işaretini tıklayıp kaldırın ve İnternet'e bağlanın. Yardım için İnternet servis sağlayıcınıza başvurun.

Hata Mesajları

⚠ DİKKAT: Bilgisayarınızın içinde çalışmadan önce, bilgisayarınızla birlikte verilen güvenlik bilgilerini okuyun. Ek güvenlik en iyi uygulama bilgileri için www.dell.com/regulatory_compliance adresindeki **Regulatory Compliance (Yasal Uygunluk) Ana Sayfasına** bakın.

Hata mesajı listelenmiyorsa, işletim sisteminin veya mesaj görüldüğünde çalışmakta olan programın belgelerine bakın.

DOSYA ADI ŞU KARAKTERLERDEN HERHANGİ BİRİNİ İÇEREMEZ:

\\ / : * ? < > | — Dosya adlarında bu karakterleri kullanmayın.

GEREKLİ BİR .DLL DOSYASI BULUNAMADI — Açmaya çalıştığınız programın temel bir dosyası eksik. Programı kaldırmak ve yeniden yüklemek için:

Windows Vista:

1. **Başlat** → **Denetim Masası** → **Programlar** → **Programlar ve Özellikler** öğesini tıklayın.
2. Kaldırmak istediğiniz programı seçin.
3. **Kaldır**'ı tıklayın.
4. Yükleme yönergeleri için program belgelerine bakın.

Windows XP:

1. **Başlat**→ **Denetim Masası**→ **Program Ekle veya Kaldır**→ **Programlar ve Özellikler** öğesini tıklayın.
2. Kaldırmak istediğiniz programı seçin.
3. **Kaldır**'ı tıklayın.
4. Yükleme yönergeleri için program belgelerine bakın.

sürücü harfine:\ ERIŞİLMİYOR. AYGIT HAZIR DEĞİL — Sürücü diski okuyamıyor. Sürücüye bir disk yerleştirin ve yeniden deneyin.

ÖNYÜKLENEBİLİR ORTAM YERLEŞTİRİN — Önyüklenilebilir bir CD ya da DVD takın.

YETERİNCE BELLEK VEYA KAYNAK YOK. BAZI PROGRAMLARI KAPATIN VE YENİDEN DENEYİN. — Tüm programları kapatın ve kullanmak istediğiniz programı açın. Bazı durumlarda bilgisayar kaynaklarını geri yüklemek için bilgisayarınızı yeniden başlatmanız gerekebilir. Böyle bir durumda, önce kullanmak istediğiniz programı çalıştırın.

İŞLETİM SİSTEMİ BULUNAMADI — Dell'e başvurun (bkz. [Dell'e Başvurma](#)).

IEEE 1394 Aygıtı Sorunları

⚠ DİKKAT: Bilgisayarınızın içinde çalışmadan önce, bilgisayarınızla birlikte verilen güvenlik bilgilerini okuyun. Ek güvenlik en iyi uygulama bilgileri için www.dell.com/regulatory_compliance adresindeki Regulatory Compliance (Yasal Uygunluk) Ana Sayfasına bakın.

🗑 NOT: Bilgisayarınız sadece IEEE 1394a standardını destekler.

IEEE 1394 AYGITI İÇİN KABLONUN AYGITA BİLGİSAYARDAKİ KONNEKTÖRE DOĞRU BİR ŞEKİLDE TAKILDIĞINDAN EMİN OLUN.

IEEE 1394 AYGITININ WİNDOWS TARAFINDAN TANINDIĞINDAN EMİN OLUN —

Windows Vista:

1. **Başlat** → **Denetim Masası** → **Donanım ve Ses** öğesini tıklayın.
2. **Aygıt Yöneticisi**'ni tıklayın.

Windows XP:

1. **Başlat**'ı tıklayın ve **Denetim Masası**'ni tıklayın.
2. **Kategori Seç** öğesinin altında **Performans ve Bakım**→ **Bilgisayar**→ **Bilgisayar Özellikleri**→ **Donanım**→ **Aygıt Yöneticisi** seçeneğini tıklayın.

IEEE 1394 aygıtınız listelenmişse, Windows aygıtı tanır.

BİR DELL IEEE 1394 AYGITI YLA İLGİLİ SORUNLAR YAŞIYORSANIZ — Dell'e başvurun (bkz. [Dell'e Başvurma](#)).

DELL TARAFINDAN SAĞLANMAMIŞ BİR IEEE 1394 AYGITI YLA İLGİLİ SORUNLAR YAŞIYORSANIZ — IEEE 1394 aygıtının üreticisine başvurun.

Klavye Sorunları

⚠ DİKKAT: Bilgisayarınızın içinde çalışmadan önce, bilgisayarınızla birlikte verilen güvenlik bilgilerini okuyun. Ek güvenlik en iyi uygulama bilgileri için www.dell.com/regulatory_compliance adresindeki Regulatory Compliance (Yasal Uygunluk) Ana Sayfasına bakın.

KLAVYE KABLOSUNU KONTROL ETME —

- 1 Klavye kablosunun bilgisayara sıkıca takıldığından emin olun.
- 1 Bilgisayarı kapatın (bkz. [Bilgisayarınızda Çalışmaya Başlamadan Önce](#)), bilgisayarınız için kurulum çiziminde gösterildiği şekilde klavye kablosunu yeniden bağlayın ve bilgisayarı yeniden başlatın.
- 1 Kablonun hasarlı ve ezik olmadığından emin olun ve kablo konnektörlerinde eğik veya kırık pim olup olmadığını kontrol edin. Varsa eğik pimleri düzleştirin.
- 1 Klavye uzatma kablolarını çıkarın ve klavyeyi doğrudan bilgisayara bağlayın.

KLAVYİYİ SINAMA — Bilgisayara düzgün çalışan bir klavye bağlayın ve ardından klavyeyi kullanmayı deneyin.

DONANIM SORUN GİDERİCİ'Yİ ÇALIŞTIRMA — Bkz. [Donanım Sorun Giderici](#).

Kilitlenmeler ve Yazılım Sorunları



DİKKAT: Bilgisayarınızın içinde çalışmadan önce, bilgisayarınızla birlikte verilen güvenlik bilgilerini okuyun. Ek güvenlik en iyi uygulama bilgileri için www.dell.com/regulatory_compliance adresindeki Regulatory Compliance (Yasal Uygunluk) Ana Sayfasına bakın.

Bilgisayar açılmıyor

TANILAMA IŞIKLARINI GÖZDEN GEÇİRİN — Bkz. [Tanılama Işıkları](#).

GÜÇ KABLOSUNUN BİLGİSAYARA VE ELEKTRİK PRİZİNE SIKIÇA TAKILDIĞINDAN EMİN OLUN.

Bilgisayar yanıt vermiyor



UYARI: İşletim sistemi yoluyla bir kapatma yapamazsanız veri kaybedebilirsiniz.

BİLGİSAYARI KAPATMA — Klavyenizdeki bir tuşa basarak veya fareni hareket ettirerek bir yanıt alamıyorsanız, güç düğmesini en az 8 - 10 saniye basılı tutun (bilgisayar kapanana kadar) ve ardından bilgisayarınızı yeniden başlatın.

Bir program yanıt vermiyor

PROGRAMI SONLANDIRMA —

1. Görev Yöneticisi'ne erişmek için <Ctrl><ÜstKarakter><Esc> tuşlarına aynı anda basın.
2. **Uygulamalar** sekmesini tıklatın.
3. Yanıt vermeyen programı seçmek için tıklatın.
4. **Görevi Sonlandır**'ı tıklatın.

Bir program sürekli çöküyor



NOT: Çoğu yazılım ile birlikte verilen belgelerde veya CD ya da DVD'de, yükleme yönergeleri bulunur.

YAZILIM BELGELERİNİ DENETLEME — Gerekirse programı kaldırıp yeniden yükleyin.

Bir program Windows işletim sisteminin önceki bir sürümü için tasarlanmış

PROGRAM UYUMLULUK SİHRİBAZI'NI ÇALIŞTIRIN —

Windows Vista:

Program Uyumluluk Sihirbazı, bir programı Windows Vista dışındaki işletim sistemi ortamlarında da çalışacak şekilde yapılandırır.

1. **Başlat**  → Denetim Masası → Programlar → **Windows'un bu sürümüyle daha eski bir programı kullan** seçeneğini tıklatın.
2. Hoş geldiniz ekranında **İleri**'yi tıklatın.
3. Ekrandaki yönergeleri izleyin.

Windows XP:

Program Uyumluluk Sihirbazı, bir programı XP dışındaki işletim sistemi ortamlarında da çalışacak şekilde yapılandırır.

1. **Başlat Tüm** → Programlar → Aksesuarlar → Program Uyumluluğu → **İleri**'yi tıklatın
2. Ekrandaki yönergeleri izleyin.

Tamamı mavi bir ekran görünüyor

BİLGİSAYARI KAPATMA — Klavyenizdeki bir tuşa basarak veya farenizi hareket ettirerek bir yanıt alamıyorsanız, güç düğmesini en az 8 - 10 saniye basılı tutun (bilgisayar kapanana kadar) ve ardından bilgisayarınızı yeniden başlatın.

Diğer yazılım sorunları

SORUN GİDERME BİLGİLERİ İÇİN YAZILIM BELGELERİNE BAKIN VEYA YAZILIM ÜRETİCİSİNE BAŞVURUN —

- 1 Programın bilgisayarda yüklü işletim sistemi ile uyumluluğundan emin olun.
- 1 Bilgisayarınızın yazılımı çalıştırmak için en düşük donanım gereksinimlerini karşıladığından emin olun. Bilgi için yazılım belgelerine bakın.
- 1 Programın yüklendiğinden ve uygun şekilde yapılandırıldığından emin olun.
- 1 Aygıt sürücülerinin programla çalışmadığından emin olun.
- 1 Gerekirse programı kaldırıp yeniden yükleyin.

DOSYALARINIZI HEMEN YEDEKLEYİN

SABİT SÜRÜCÜ, CD VEYA DVD'LERİ DENETLEMEK İÇİN BİR VİRÜS TARAMA PROGRAMI KULLANIN.

AÇIK DOSYA VEYA PROGRAMLARI KAYDEDİP KAPATIN VE BİLGİSAYARINIZI BAŞLAT MENÜSÜNDEN KAPATIN.

Bellek Sorunları

⚠ DİKKAT: Bilgisayarınızın içinde çalışmadan önce, bilgisayarınızla birlikte verilen güvenlik bilgilerini okuyun. Ek güvenlik en iyi uygulama bilgileri için www.dell.com/regulatory_compliance adresindeki Regulatory Compliance (Yasal Uygunluk) Ana Sayfasına bakın.

YETERSİZ BELLEK MESAJI ALIRSANIZ —

- 1 Açık dosyaları kaydedip kapatın ve kullanmadığınız açık programlardan çıkın ve sorunun giderilip giderilmediğine bakın.
- 1 En az bellek gereksinimleri için yazılım belgelerine bakın. Gerekirse ilave bellek takın (bkz. [Sistem Belleği](#)).
- 1 Bilgisayarınızın bellekle başarılı bir şekilde iletişim içinde olduğundan emin olmak için bellek modüllerini yeniden yerine yerleştirin (bkz. [Sistem Belleği](#)).
- 1 Dell Diagnostics programını çalıştırın (bkz. [Dell Diagnostics programı](#)).

BELLEK SORUNLARI YLA KARŞILAŞIRSANIZ —

- 1 Bilgisayarınızın bellekle başarılı bir şekilde iletişim içinde olduğundan emin olmak için bellek modüllerini yeniden yerine yerleştirin (bkz. [Sistem Belleği](#)).
- 1 Bellek kurulum kurallarına uyduğunuzdan emin olun (bkz. [Sistem Belleği](#)).
- 1 Kullandığınız belleğin bilgisayarınız tarafından desteklendiğinden emin olun. Bilgisayarınız tarafından desteklenen bellek tipleri hakkında daha fazla bilgi için bkz. [Sistem Belleği](#).
- 1 Dell Diagnostics programını çalıştırın (bkz. [Dell Diagnostics programı](#)).

Fare Sorunları

⚠ DİKKAT: Bilgisayarınızın içinde çalışmadan önce, bilgisayarınızla birlikte verilen güvenlik bilgilerini okuyun. Ek güvenlik en iyi uygulama bilgileri için www.dell.com/regulatory_compliance adresindeki Regulatory Compliance (Yasal Uygunluk) Ana Sayfasına bakın.

FARE KABLOSUNU KONTROL ETME —

- 1 Kablo hasarlı ve ezik olmadığından emin olun ve kablo konektörlerinde eğik veya kırık pim olup olmadığını kontrol edin. Varsa eğik pimleri düzleştirin.
- 1 Fare uzatma kablolarını çıkarın ve fareyi doğrudan bilgisayara bağlayın.
- 1 Fare kablosunun bilgisayarınızın kurulum şemasında gösterilen şekilde bağlandığından emin olun.

BİLGİSAYARI YENİDEN BAŞLATIN. —

- 1 **Başlat** menüsünü görüntülemek için <Ctrl><Esc> tuşlarına aynı anda basın.
- 2 <u> tuşuna basın, **Kapat** veya **Kapalı**'yi vurgulamak için yukarı ve aşağı ok tuşlarına basın, ardından <Enter> tuşuna basın.
- 3 Bilgisayar kapandıktan sonra fare kablosunu kurulum şemasında gösterilen şekilde yeniden bağlayın.
- 4 Bilgisayarı açın.

FAREYİ SINAMA — Bilgisayara düzgün çalışan bir fare bağlayın ve ardından fareyi kullanmayı deneyin.

FARE AYARLARINI DENETLEME —

Windows Vista:

- 1 **Başlat**  → Denetim Masası → Donanım ve Ses → Fare'yi tıklayın.

2. Gerekli ayarları yapın.

Windows XP:

1. **Başlat** → **Denetim Masası** → **Fare** öğesini tıklayın.
2. Gerekli ayarları yapın.

FARE SÜRÜCÜSÜNÜ YENİDEN YÜKLEME — Bir aygıt sürücüsünü elle yükleme ile ilgili yönergeler için [Dell Teknoloji Kılavuzu](#)'na bakın.

DONANIM SORUN GİDERİCİ'Yİ ÇALIŞTIRMA — Bkz. [Donanım Sorun Giderici](#).

Ağ Sorunları



DİKKAT: Bilgisayarınızın içinde çalışmadan önce, bilgisayarınızla birlikte verilen güvenlik bilgilerini okuyun. Ek güvenlik en iyi uygulama bilgileri için www.dell.com/regulatory_compliance adresindeki Regulatory Compliance (Yasal Uygunluk) Ana Sayfasına bakın.

AĞ KABLOSU KONNEKTÖRÜNÜ DENETLEME — Ağ kablosunun bilgisayarın arkasındaki ağ konnektörüne ve ağ jakına sıkıca takıldığından emin olun.

BİLGİSAYARIN ARKASINDAKİ AĞ IŞIKLARINI DENETLEME — Bağlantı bütünlüğü ışığı yanmıyorsa, ağ iletişimi yok demektir. Ağ kablosunu değiştirin.

BİLGİSAYARI YENİDEN BAŞLATMA VE AĞDA OTURUM AÇMA

AĞ AYARLARINI DENETLEME — Ağ ayarlarınızın doğru olduğunu ve ağın çalıştığını doğrulamak için ağ yöneticinize veya ağınızı kuran kişiye başvurun.

DONANIM SORUN GİDERİCİ'Yİ ÇALIŞTIRMA — Bkz. [Donanım Sorun Giderici](#).

Güç Sorunları



DİKKAT: Bilgisayarınızın içinde çalışmadan önce, bilgisayarınızla birlikte verilen güvenlik bilgilerini okuyun. Ek güvenlik en iyi uygulama bilgileri için www.dell.com/regulatory_compliance adresindeki Regulatory Compliance (Yasal Uygunluk) Ana Sayfasına bakın.

GÜÇ IŞIĞI YEŞİLSE VE BİLGİSAYAR YANIT VERMİYORSA — Bkz. [Tanılama Işıkları](#).

GÜÇ IŞIĞI YEŞİL RENKTE YANIP SÖNÜYORSA — Bilgisayar bekleme modundadır. Normal çalışmayı devam ettirmek için klavyenizde bir tuşa basın, fareyi hareket ettirin veya güç düğmesine basın.

İŞIK KAPALIYSA — Bilgisayar kapalıdır veya elektrik almıyordur.

- 1 Güç konnektörünü çıkarıp bilgisayarın arkasındaki güç konnektörüne ve elektrik prizine tekrar takın.
- 1 Bilgisayarın doğru çalıştığından emin olmak için güç çok çıkışlı elektrik prizlerini, güç uzatma kablolarını ve diğer güç koruma aygıtlarını devre dışı bırakın.
- 1 Kullanılmakta olan tüm çok çıkışlı elektrik prizlerinin bir duvar prizine takıldığından ve açık olduğundan emin olun.
- 1 Elektrik prizine lamba gibi başka bir cihaz takarak, prizin sorunsuz çalıştığından emin olun.
- 1 Ana güç kablosunun ve kontrol paneli kablosunun sistem kartına doğru bir şekilde bağlı olduğundan emin olun.

GÜÇ IŞIĞI SARI RENKTE YANIP SÖNÜYORSA — Bilgisayara elektrik geliyor, ancak güçle ilgili dahili bir sorun olabilir.

Bütün bileşenlerin ve kabloların doğru bir şekilde takılı olduğundan ve sistem kartına sağlam bir şekilde bağlı olduğundan emin olun.

GÜÇ IŞIĞI SABİT SARI RENKTE YANİYORSA — Bir aygıtta bozukluk olabilir veya düzgün şekilde takılmamış olabilir.

- 1 Tüm bellek modüllerini çıkarıp tekrar takın (bkz. [Sistem Belleği](#)).
- 1 Grafik kartları dahil bütün genişletme kartlarını çıkarın ve sonra yeniden takın (bkz. [Genişleme Kartları](#)).

GİRİŞİMİ GİDERME — Girişimin bazı olası nedenleri aşağıda belirtilmiştir:

- 1 Güç, klavye ve fare uzatma kabloları
- 1 Aynı çok çıkışlı elektrik prizine çok fazla aygıt bağlı
- 1 Aynı elektrik prizine çok çıkışlı elektrik prizleri bağlanmış

Yazıcı Sorunları

⚠ DİKKAT: Bilgisayarınızın içinde çalışmadan önce, bilgisayarınızla birlikte verilen güvenlik bilgilerini okuyun. Ek güvenlik en iyi uygulama bilgileri için www.dell.com/regulatory_compliance adresindeki Regulatory Compliance (Yasal Uygunluk) Ana Sayfasına bakın.

🔧 NOT: Yazıcınız için teknik yardım gerekirse, yazıcının üreticisine başvurun.

YAZICI BELGELERİNİ DENETLEME — Kurulum ve sorun giderme bilgileri için yazıcı belgelerine bakın.

YAZICININ AÇIK OLDUĞUNDAN EMİN OLMA

YAZICI KABLO BAĞLANTILARINI KONTROL ETME —

1. Kablo bağlantısı bilgileri için yazıcı belgelerine bakın.
1. Yazıcı kablosunun yazıcıya ve bilgisayara doğru şekilde bağlandığından emin olun.

ELEKTRİK PRİZİNİ SINAMA — Elektrik prizine lamba gibi başka bir cihaz takarak, priz sorunsuz çalıştığından emin olun.

YAZICININ WİNDOWS TARAFINDAN TANINDIĞINDAN EMİN OLMA —

Windows Vista:

1. **Başlat** → Denetim Masası → Donanım ve Ses → Yazıcı öğesini tıklayın.
2. Yazıcı listede varsa yazıcı simgesini sağ tıklayın.
3. **Özellikler'i ve Bağlantı Noktaları'nı** tıklayın.
4. Gerekli ayarları yapın.

Windows XP:

1. **Başlat** → Denetim Masası → Yazıcılar ve Diğer Donanım → Takılı yazıcıları ve faks yazıcılarını görüntüleme öğesini tıklayın.
2. Yazıcı listede varsa yazıcı simgesini sağ tıklayın.
3. **Özellikler** → **Bağlantı Noktaları** öğesini tıklayın. Paralel yazıcı için **Aşağıdaki bağlantı noktalarına yazdır:** ayarının LPT1 (**Yazıcı Bağlantı Noktası**) olduğundan emin olun. USB yazıcı için **Aşağıdaki bağlantı noktalarına yazdır:** ayarının USB olduğundan emin olun.

YAZICI SÜRÜCÜSÜNÜ YENİDEN YÜKLEME — Yazıcı sürücüsünü yeniden yükleme bilgileri için yazıcı belgelerine bakın.

Tarayıcı Sorunları,

⚠ DİKKAT: Bilgisayarınızın içinde çalışmadan önce, bilgisayarınızla birlikte verilen güvenlik bilgilerini okuyun. Ek güvenlik en iyi uygulama bilgileri için www.dell.com/regulatory_compliance adresindeki Regulatory Compliance (Yasal Uygunluk) Ana Sayfasına bakın.

🔧 NOT: Tarayıcınız için teknik yardım gerekirse, tarayıcının üreticisine başvurun.

TARAYICI BELGELERİNİ DENETLEME — Kurulum ve sorun giderme bilgileri için tarayıcı belgelerine bakın.

TARAYICI KİLİDİNİ AÇMA — Tarayıcınızın kilitleti olmadığından emin olun (tarayıcıda kilitleme sekmesi veya düğmesi varsa).

BİLGİSAYARI YENİDEN BAŞLATMA VE TARAYICIYI YENİDEN DENEME

KABLO BAĞLANTILARINI KONTROL ETME —

1. kablo bağlantıları için tarayıcı belgelerine bakın.
1. Tarayıcı kablosunun tarayıcıya ve bilgisayara doğru şekilde bağlandığından emin olun.

TARAYICININ MICROSOFT WİNDOWS TARAFINDAN TANINDIĞINI DOĞRULAMA —

Windows Vista:

1. **Başlat** → Denetim Masası → Donanım ve Ses → Tarayıcılar ve Kameralar öğesini tıklayın.
2. Tarayıcı listelenmişse, Windows tarayıcıyı tanıyın.

Windows XP:

1. **Başlat** → Denetim Masası → Yazıcılar ve Diğer Donanım → Tarayıcılar ve Kameralar öğesini tıklayın.

2. Tarayıcınız listelenmişse, Windows tarayıcıyı tanır.

TARAYICI SÜRÜCÜSÜNÜ YENİDEN YÜKLEME — Yönergeler için tarayıcı belgelerine bakın.

Ses ve Hoparlör Sorunları

⚠ DİKKAT: Bilgisayarınızın içinde çalışmadan önce, bilgisayarınızla birlikte verilen güvenlik bilgilerini okuyun. Ek güvenlik en iyi uygulama bilgileri için www.dell.com/regulatory_compliance adresindeki Regulatory Compliance (Yasal Uygunluk) Ana Sayfasına bakın.

Hoparlörlerden ses gelmiyor

SUBWOOFER VE HOPARLÖRLERİN AÇIK OLDUĞUNDAN EMİN OLMA — Hoparlörlerle birlikte verilen kurulum şemasına bakın. Hoparlörlerinizde ses seviyesi denetimleri varsa, ses bozukluğunu gidermek için ses seviyesini, bas veya tiz ayarlarını yapın.

WİNDOWS SES SEVİYESİ DENETİMİNİ AYARLAMA — Ekranınızın sağ alt köşesindeki hoparlör simgesini tıklatın veya çift tıklatın. Ses seviyesinin artırıldığından ve sesin kısık olmadığından emin olun.

KULAKLILARI KULAKLIK KONNEKTÖRÜNDEN ÇIKARMA — Kulaklıklar bilgisayarın ön panelindeki kulaklık konnektörüne bağlıyken hoparlörden gelen ses otomatik olarak devre dışı bırakılır.

ELEKTRİK PRİZİNİ SINAMA — Elektrik prizine lamba gibi başka bir cihaz takarak, prizin sorunsuz çalıştığından emin olun.

OLASI GİRİŞİMİ GİDERME — Girişimi denetlemek üzere yakındaki vantilatörleri, flüoresan ışıklarını veya halojen lambalarını kapatın.

HOPARLÖR TANILMASINI ÇALIŞTIRIN

SES SÜRÜCÜSÜNÜ YENİDEN YÜKLEME — Yazılımı yeniden yükleme ile ilgili yönergeler için bilgisayarınızın *Kurulum ve Hızlı Başvuru Kılavuzu*'na bakın.

DONANIM SORUN GİDERİCİ'Yİ ÇALIŞTIRMA — Bkz. [Donanım Sorun Giderici](#).

Kulaklıklardan ses gelmiyor

KULAKLIK KABLO BAĞLANTISINI DENETLEME — Kulaklık kablosunun kulaklık konnektörüne sıkıca takılı olduğundan emin olun (konnektörleri gösteren resimler için bilgisayarınızın *Kurulum ve Hızlı Başvuru Kılavuzu*'na bakın).

WİNDOWS SES SEVİYESİ DENETİMİNİ AYARLAMA — Ekranınızın sağ alt köşesindeki hoparlör simgesini tıklatın veya çift tıklatın. Ses seviyesinin artırıldığından ve sesin kısık olmadığından emin olun.

Video ve Monitör Sorunları

⚠ DİKKAT: Bilgisayarınızın içinde çalışmadan önce, bilgisayarınızla birlikte verilen güvenlik bilgilerini okuyun. Ek güvenlik en iyi uygulama bilgileri için www.dell.com/regulatory_compliance adresindeki Regulatory Compliance (Yasal Uygunluk) Ana Sayfasına bakın.

🔄 UYARI: Bilgisayarınız PCI kartı takılı olarak verildiyse, ek grafik kartları takarken kartın çıkarılması gerekmez; ancak, kart sorun giderme uygulamaları için gereklidir. Kartı çıkarırsanız, güvenli bir yerde saklayın. Grafik kartınız hakkında bilgi için, support.dell.com adresini ziyaret edin.

Ekran boş

🔍 NOT: Sorun giderme yordamları için monitörün belgelerine bakın.

Ekran zor okunuyor

MONİTÖR KABLO BAĞLANTISINI DENETLEME —

- 1 Monitör kablosunun doğru grafik kartına takıldığından emin olun (çift grafik kartı yapılandırılmaları için).
- 1 İsteğe bağlı DVI'dan VGA'ya bağıdaştırıcısı kullanıyorsanız, bağıdaştırıcının grafik kartına ve monitöre doğru şekilde takıldığından emin olun.
- 1 Monitör kablosunun bilgisayarınızın kurulum şemasında gösterilen şekilde bağılandığını doğrulayın.
- 1 Video uzatma kablolarını çıkarın ve monitörü doğrudan bilgisayara bağılayın.
- 1 Monitörün güç kablosunun arızalı olup olmadığını belirlemek için bilgisayarın ve monitörün güç kablolarını birbiriyle değıştirin.
- 1 Konnektörlerde eğık veya kopuk pim olup olmadığını denetleyin (monitör kablo monitörlerinde eksik pim olması normaldir).

MONİTÖR GÜÇ İŞIĞINI DENETLEME —

- 1 Güç işığı yanıkça ve yanıp sönüyorsa, monitörün gücü vardır.
- 1 Güç işığı kapalıysa, monitörün açıldığından emin olmak için düğmeye sıkıca basın.
- 1 Güç işığı yanıp sönüyorsa, normal çalışmaya devam etmek için klavyede bir tuşa basın veya fareyi hareket ettirin.

ELEKTRİK PRİZİNİ SINAMA — Elektrik prizine lamba gibi başka bir cihaz takarak, prizin sorunsuz çalıştığından emin olun.

TANILAMA İŞIKLARINI GÖZDEN GEÇİRİN —

Bkz. [Tanılama İşıkları](#).

MONİTÖR AYARLARINI DENETLEME — Kontrast ve parlaklığı, manyetik özelliğini kaldırmayı (manyetik alanı etkisizleştirme) monitörü ayarlamak ve monitör kendi kendine sinamasını gerçekleştirmek için monitör belgelerine bakın.

SUBWOOFER BİRİMİNİ MONİTÖRDEN UZAKLAŞTIRMA — Hoparlör sisteminiz subwoofer içeriyorsa, subwoofer biriminin monitörden en az 60 santimetre (2 fit) uzakta bulunduğundan emin olun.

MONİTÖRÜ HARİCİ GÜÇ KAYNAKLARINDAN UZAĞA TAŞIMA — Vantilatörler, flüoresan ışıklar, halojen lambalar ve diğerelektrikli aygıtlar ekranın *titreşimli* görünmesine neden olabilir. Girişimi denetlemek için yakındaki aygıtları kapatın.

GÜNEŞ İŞIĞININ NEDEN OLDUĞU PARLAMAYI VE OLASI GİRİŞİMİ ÖNLEMEK İÇİN MONİTÖRÜ DÖNDÜRME,

WİNDOWS EKРАН AYARLARINI YAPMA —

Windows Vista:

1. **Başlat**  → Denetim Masası → Donanım ve Ses → Kişiselleştirme → Ekran Ayarları öğesini tıklatın
2. Gerekirse **Çözünürlük** ve **Renk ayarları**'nı tıklatın.

Windows XP:

1. **Başlat** → Denetim Masası → **Görünüm ve Temalar** öğesini tıklatın.
2. Değıştirmek istediğiniz alanı tıklatın veya **Ekran** simgesini tıklatın.
3. **Renk kalitesi** ve **Ekran çözünürlüğü** için farklı ayarlar deneyin.

3B görüntü kalitesi kötü

GRAFİK KARTI GÜÇ KABLOSU BAĞLANTISINI DENETLEME — Grafik kartlarının güç kablosunun karta doğru şekilde takıldığından emin olun.

MONİTÖR AYARLARINI DENETLEME — Kontrast ve parlaklığı, manyetik özelliğini kaldırmayı (manyetik alanı etkisizleştirme) monitörü ayarlamak ve monitör kendi kendine sinamasını gerçekleştirmek için monitör belgelerine bakın.

Dell Teknik Güncelleştirme Servisi

Dell Teknik Güncelleştirme servisi bilgisayarınız için yazılım ve donanım güncelleştirmelerini önceden e-posta yoluyla bildirir. Servis ücretsizdir. İçerik, biçim ve bildirim alma sıklığı özelleştirilebilir.

Dell Teknik Güncelleştirme servisine kaydolmak için support.dell.com/technicalupdate adresine gidin.

[İçindekiler Sayfasına Geri Dön](#)

